



I - ISTRUZIONI ORIGINALI
RIVETTATRICE OLEOPNEUMATICA
PER RIVETTI Ø 4,8* ÷ 7,8**
(* Escluso Alluminio - ** Solo Alluminio)
ISTRUZIONI D'USO - PARTI DI RICAMBIO

GB - TRANSLATION OF ORIGINAL INSTRUCTIONS
HYDROPNEUMATIC RIVETING TOOL
FOR RIVETS Ø 4,8* ÷ 7,8**
(* Aluminium excluded - ** Aluminium only)
INSTRUCTIONS FOR USE - SPARE PARTS

F - TRADUCTION DES ISTRUCTIONS ORIGINALES
OUTIL À RIVETER OLÉOPNEUMATIQUE
POUR RIVETS Ø 4,8* ÷ 7,8**
(* Sauf Aluminium - ** Seulement Aluminium)
MODE D'EMPLOI - PIECES DETACHEES

D - ÜBERSETZUNG VON ORIGINALANLEITUNGEN
PNEUMATISCH-HYDRAULISCHES WERKZEUG
FÜR NIETE Ø 4,8* ÷ 7,8**
(* Ausgenommen Aluminium - ** Nur Aluminium)
BEDIENUNGSANLEITUNG - ERSATZTEILE

E - TRADUCCION DE LAS ISTRUCCIONES ORIGINALES
REMACHADORA OLEONEUMATICA
PARA REMACHES Ø 4,8* ÷ 7,8**
(* Excluido Aluminio - ** Solo en Aluminio)
INSTRUCCIONES DE USO - PIEZAS DE REPUESTO

PL - TŁUMACZENIE INSTRUKCJI ORYGINALNEJ
NITOWNICA HYDRO-PNEUMATYCZNA
do nitów Ø 4,8* ÷ 7,8**
(*Z wykluczeniem aluminiowych - **Tylko aluminiowych)
INSTRUKCJA OBSŁUGI - CZĘŚCI ZAMIENNE

RUS - ПЕРЕВОД ОРИГИНАЛЬНЫХ ИНСТРУКЦИЙ
ОЛЕОПНЕВМАТИЧЕСКИЙ УСТАНОВОЧНЫЙ ИНСТРУМЕНТ
ДЛЯ ЗАКЛЕПОК Ø 4,8* ÷ 7,8**
(* За исключением алюминиевых - ** Только алюминиевые)
ИНСТРУКЦИИ ПО ИСПОЛЬЗОВАНИЮ - ДЕТАЛИ

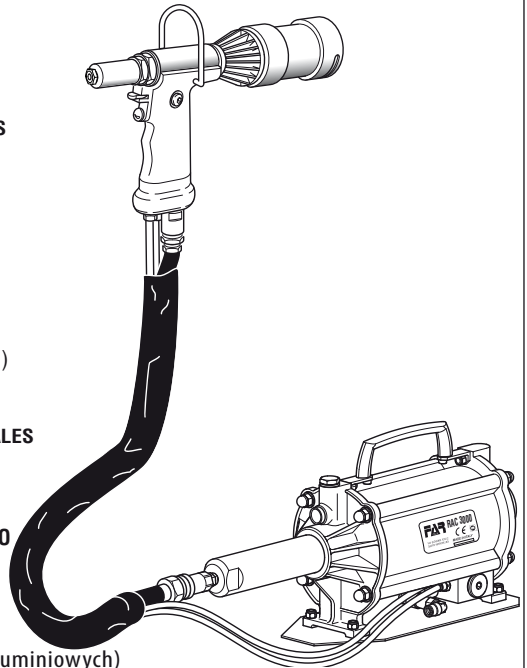

I La sottoscritta Far S.r.l., con sede in Quarto Inferiore (BO) alla via Giovanni XXIII n° 2,

DI CHIARA

sotto la propria esclusiva responsabilità che la rivettatrice Modello: RAC 3000 Rivettatrice oleopneumatica per rivetti diam. Ø 4,8* ÷ 7,8** (*Escluso Alluminio - **Solo Alluminio) "con booster di potenza separato dal corpo rivettatrice" Numero di serie: vedi retro copertina, alla quale questa dichiarazione si riferisce è conforme ai requisiti essenziali di sicurezza previsti dal D.Leg.vo 17.2010 di recepimento della Direttiva Macchine 2006/42/CE e successive modificazioni ed integrazioni.

La persona autorizzata a costituire il fascicolo tecnico risponde al nome di Massimo Generali, presso la Far S.r.l., con sede in Quarto Inferiore (BO) alla via Giovanni XXIII n° 2.

GB The undersigned Far S.r.l., having its office in Quarto Inferiore (BO), Via Giovanni XXIII No. 2, herewith

DECLARES

on its sole responsibility that the riveting machine Type: RAC 3000 Hydropneumatic tool for rivets Ø 4,8* ÷ 7,8** (*Aluminium excluded - **Aluminium only) "tool body separated from the booster" Serial number: see back cover, which is the object of this declaration complies with the basic safety requirements established in the law decree Leg. D. 17/2010 of Machinery Directive 2006/42/CE acknowledge and subsequent amendments and integrations.

The person who is authorized to create the technical brochure is Massimo Generali, c/o Far S.r.l., head office in Quarto Inferiore (BO), via Giovanni XXIII n. 2.

F La société Far S.r.l. soussignée avec siège à Quarto Inferiore (BO), Via Giovanni XXIII n° 2,

DECLARE

sous sa seule responsabilité que la riveteuse Modèle: RAC 3000 Outil de pose a riveter oleopneumatique pour rivets Ø 4,8* ÷ 7,8** (*Sauf Aluminium - ** Seulement Aluminium) "corps du pistolet séparé du booster" Numéro de série: voir la dos couverture, à laquelle cette déclaration se rapporte est conforme aux conditions essentielles de sécurité requises par la loi 17/2010 d'acceptation de la Directive Machines 2006/42/CE et modifications et intégrations successives.

La personne autorisée à constituer le dossier technique est Massimo Generali chez FAR S.r.l., avec siège à Quarto Inferiore (BO) – Via Giovanni XXIII. n.2

D Die Unterzeichnete, Fa. Far S.r.l., mit Sitz in Quarto Inferiore (BO), Via Giovanni XXIII Nr. 2,

ERKLÄRT

hiermit auf ihre alleinige Verantwortung, daß die Nietmaschine Typ: RAC 3000 Pneumatisch-hydraulisches Werkzeug für Blindniete mit Durchmesser Ø 4,8* ÷ 7,8** (*Ausgenommen Aluminium - **Nur Aluminium) "Booster vom Werkzeugkörper getrennt" Seriennummer: siehe Rückseite, auf das sich diese Erklärung bezieht, den wesentlichen Sicherheitsanforderungen des Gesetzesdekrets 17/2010 von Umsetzung der Maschinenrichtlinie 2006/42/CE und den nachfolgenden Änderungen und Anfügungen entspricht.

Der Berechtigte zur Bildung der technische Broschüre ist Massimo Generali, bei der Firma Far S.r.l., mit Sitz in Quarto Inferiore (BO), via Giovanni XXIII Nr. 2.

E La firmataria Far S.r.l., domiciliata in Quarto Inferiore (BO) en via Giovanni XXIII n° 2,

DECLARA

bajo su exclusiva responsabilidad que la remachadora Modelo: RAC 3000 Remachadora oleopneumatica para remaches Ø 4,8* ÷ 7,8** (*Excluido Aluminio - **Solo en Aluminio) "booster de potencia separado dal cuerpo de la remachadora" Número de serie: ver la contratapa, a la cual la presente declaración se refiere corresponde a los requisitos esenciales de seguridad previstos por el D.Lay 17/2010 de recepción de la Directiva Maquinas 2006/42/CE y sucesivas modificaciones e integraciones.

La persona autorizada a constituir el fasciculo tecnico es Massimo Generali, cerca FAR S.r.l., con sede a Quarto Inferiore (BO) – Via Giovanni XXIII n.2.

PL Niżej podpisana spółka Far S.r.l., z siedzibą w Quarto Inferiore (BO), via Giovanni XXIII nr 2

OŚWIADCZA

na własną i wyłączną odpowiedzialność, że nitownica Model: RAC 3000 Nitownica hydro-pneumatyczna do nitów Ø 4,8* ÷ 7,8** (*Z wyłączeniem aluminium - **Tyłko aluminiumowych), z busterem mocy oddzielnym od korpusu nitownicy". Numer seryjny: patrz tylna okładka, do której odnosi się niniejsza deklaracja, jest zgodna z zasadniczymi wymogami bezpieczeństwa przewidzianymi przez rozporządzenie z mocą ustawy 17/2010 wdrażające Dyrektywę maszynową 2006/42/WE wraz z późniejszymi zmianami i uzupełnieniami. Osoba upoważniona do sporządzenia dokumentacji technicznej to Massimo Generali ze spółki Far S.r.l. mającej siedzibę w Quarto Inferiore (BO), via Giovanni XXIII nr 2

RUS Нижеподписавшийся представитель компании Far S.r.l., расположенной в Кварто Инферiore (провинция города Болонья) по адресу: улица Джованни XXIII, д.2

ЗАЯВЛЯЕТ

под свою исключительную ответственность, что заклепочник модели: RAC 3000 Масляно-пневматический заклепочник для отрывных заклепок Ø 4,8* ÷ 7,8** (* За исключением алюминийевых - ** Только алюминийевые) "с усилителем мощности, отделенным от корпуса заклепочника", серийный номер: см. на внутренней стороне обложки, к которому это заявление относится, соблюдает основные требования безопасности, предусмотренные правительством № 17.2010 о принятии директивы «Машины и механизмы» 2006/42/CE с последующими изменениями и дополнениями. Лицо, уполномоченное на составление паспорта изделия (Massimo Generali), сотрудник компании Far S.r.l., зарегистрированной по адресу Quarto Inferiore (BO), via Giovanni XXIII, № 2.

Quarto Inferiore, 01-03-2019



Far S.r.l. - Massimo Generali

(Presidente del Consiglio di Amministrazione)
(Chairman of the Board of Directors)
(Président du Conseil d'Administration)
(Vorsitzender des Verwaltungsrates)
(Presidente del Consejo de Administración)
(Przewodniczący Rady Dyrektorów)
(Председатель административного о совета)



RAC 3000

I

INDICE

GARANZIA	pag. 4
AVVERTENZE E MISURE DI SICUREZZA	pag. 4
PARTI PRINCIPALI	pag. 10
SMALTIMENTO DELLA RIVETTATRICE	pag. 10
NOTE GENERALI E CAMPO DI APPLICAZIONE	pag. 14
IDENTIFICAZIONE DELLA RIVETTATRICE	pag. 18
DATI TECNICI	pag. 19
USO DELLA RIVETTATRICE	pag. 22
MANUTENZIONE E CAMBIO DI FORMATO	pag. 26
RABBOCCO OLIO NEL CIRCUITO OLEODINAMICO	pag. 30
PARTI DI RICAMBIO	pag. 34
ACCESSORI	pag. 50

GB

INDEX

GUARANTEE	page 4
SAFETY MEASURES AND REQUIREMENTS	page 4
MAIN COMPONENTS	page 11
DISPOSAL OF THE RIVETING TOOL	page 11
GENERAL NOTES AND USE	page 14
RIVETING TOOL IDENTIFICATION	page 18
TECHNICAL DATA	page 19
HOW TO USE YOUR RIVETING TOOL	page 23
MAINTENANCE AND CHANGE OF SIZE	page 27
TOPPING UP THE HYDRAULIC CIRCUIT	page 31
SPARE PARTS	page 36
ACCESSORIES	page 50

F

INDEX

GARANTIE	page 5
INSTRUCTIONS ET MESURES DE SECURITE	page 5
PIECES PRINCIPALES	page 11
RECYCLAGE DE LA RIVETUSE	page 11
NOTES GÉNÉRALES ET CHAMP D'APPLICATION	page 14
IDENTIFICATION DE L'OUTIL À RIVETER	page 18
DONNÉES TECHNIQUES	page 19
MODE D'EMPLOI	page 23
ENTRETIEN ET CHANGEMENT DE FORMAT	page 27
REMPLISSAGE DE L'HUILE DANS LE CIRCUIT HYDRAULIQUE	page 31
PIECES DETACHEES	page 38
ACCESSORIES	page 50

D

INHALTSVERZEICHNIS

GARANTIE	seite 5
SICHERHEITSMASSNAHMEN UND ANWEISUNGEN	seite 5
HAUPTTEILEN	seite 11
ENTSORGUNG DER NIETMASCHINE	seite 11
ALLGEMEINES UND ANWENDUNGSBEREICH	seite 14
WERKZEUGIDENTIFIZIERUNG	seite 18
TECHNISCHE DATEN	seite 20
GEBRAUCH DES NIETWERKZEUGS	seite 23
WARTUNG UND DIMENSIONSWECHSEL	seite 27
NACHFUELLEN VON ÖL IN DEM ÖLDYNAMISCHEN KREIS	seite 31
ERSATZTEILE	seite 40
ZUBEHÖR	seite 50

E

INDICE

GARANTÍA	hoja 5
ADVERTENCIAS Y MEDIDAS DE SALVAGUARDIA	hoja 5
PARTES PRINCIPALES	hoja 12
ELIMINACIÓN DE LA REMACHADORA	hoja 12
NOTAS GENERALES Y AMBIENTO DE APLICACION	hoja 14
IDENTIFICACION DE LA REMACHADORA	hoja 18
DATOS TECNICOS	hoja 20
USO DE LA REMACHADORA	hoja 24
MANUTENCIÓN Y VARIACIÓN DE TAMAÑO	hoja 28
LLENADO DE ACEITE DEL CIRCUITO OLEODINAMICO	hoja 32
PIEZAS DE REPUESTO	hoja 42
ACCESORIOS	hoja 50

PL

SPIS TREŚCI

GWARANCJA	str. 8
BEZPIECZNA PRACA Z NARZĘDZIAM	str. 8
GŁÓWNE CZĘŚCI SKŁADOWE	str. 13
UTYLIZACJA NITOWNICY	str. 13
UWAGI OGÓLNE I ZAKRES ZASTOSOWANIA	str. 14
IDENTYFIKACJA NARZĘDZIA	str. 17
DANE TECHNICZNE	str. 20
UŻYCIE NITOWNICY	str. 25
KONSERWACJA I ZMIANA FORMATU	str. 29
UZUPEŁNIANIE POZIOMU OLEJU W OBWODZIE HYDRAULICZNYM	str. 33
CZĘŚCI ZAMIENNE	str. 44
ACCESORIA	str. 50

RUS

ОГЛАВЛЕНИЕ

ГАРАНТИЯ	стр. 9
ПРЕДУПРЕЖДЕНИЯ И МЕРЫ БЕЗОПАСНОСТИ	стр. 9
ОСНОВНЫЕ ЧАСТИ	стр. 13
ПЕРЕРАБОТКА И УТИЛИЗАЦИЯ ЗАКЛЕПОЧНИКА	стр. 13
ОБЩИЕ ЗАМЕЧАНИЯ И ОБЛАСТЬ ПРИМЕНЕНИЯ	стр. 14
ЗАКЛЕПЫВАЮЩИЕ ИНСТРУМЕНТЫ ЗАКЛЕПЫВАЮЩЕГО АППАРАТА	стр. 17
ТЕХНИЧЕСКИЕ ДАННЫЕ	стр. 21
ИСПОЛЬЗОВАНИЕ ЗАКЛЕПОЧНИКА	стр. 25
ТЕХНИЧЕСКОЕ ОБСЛУЖИВАНИЕ И СМЕНА ФОРМАТА	стр. 29
ДОЛИВ МАСЛА В ГИДРАВЛИЧЕСКУЮ СИСТЕМУ	стр. 33
ЗАПАСНЫХ ЧАСТЕЙ	стр. 46
ПРИНАДЛЕЖНОСТИ	стр. 50



**ATTENZIONE!!!
CAUTION!!!
ATTENTION!!!
ACHTUNG!!!
ATENCIÓN!!!**

I

La mancata osservanza o trascuratezza delle seguenti avvertenze di sicurezza può avere conseguenze sulla vostra o altrui incolumità e sul buon funzionamento dell'utensile.

GB

All the operations must be done in conformity with the safety requirements, in order to avoid any consequence for your and other people's security and to allow the best tool work way.

F

Le non respect des instructions suivantes peut avoir des conséquences désagréables pour vous-mêmes et pour l'intégrité d'autrui.

D

Alle Arbeiten müssen in Übereinstimmung mit den Sicherheitsvorschriften durchgeführt werden, um die eigene Sicherheit und die anderer Personen zu gewährleisten und die beste zu erreichen.

E

No cumplir o despreciar las advertencias de seguridad puede perjudicar su incolumidad o la incolumidad de otras gentes y también el funcionamiento del equipo.

I

GARANZIA

Le rivettatrici **FAR** sono coperte da garanzia di **12 mesi**. Il periodo di garanzia dell'attrezzo decorre dal momento della sua comprovata ricezione da parte dell'acquirente. La garanzia copre l'utente/acquirente quando l'**attrezzo** viene acquistato attraverso un rivenditore autorizzato e solo quando viene impiegato per gli usi per i quali è stato concepito. La garanzia non è valida se l'**attrezzo** non viene utilizzato e se non viene sottoposto a manutenzione come specificato nel manuale di istruzione e manutenzione. In caso di difetti o guasti la **FAR S.r.l.** si impegna unicamente a riparare e/o sostituire, a propria discrezione esclusiva, i componenti giudicati difettosi.

**AVVERTENZE E MISURE
DI SICUREZZA**

- Leggere attentamente le istruzioni prima dell'uso.
- Per le operazioni di manutenzione e/o riparazione affidarsi a centri di assistenza autorizzati dalla **FAR s.r.l.** e fare uso esclusivo di **pezzi di ricambio originali**. La **FAR s.r.l.** declina ogni responsabilità per danni da particolari difettosi, che si dovessero verificare per inadempienza di quanto sopra (**Direttiva CEE 85/374**).

L'ELENCO DEI CENTRI DI ASSISTENZA È DISPONIBILE SUL NS. SITO WEB:
<http://www.far.bo.it> (**Organizzazione**)

- Si raccomanda l'uso dell'utensile da parte di personale specializzato.
- Usare durante l'impiego dell'utensile, occhiali o visiere protettive e guanti.
- Per eseguire le operazioni di manutenzione e/o di regolazione dell'utensile utilizzare gli accessori in dotazione e/o le attrezzature commerciali indicate nel capitolo Manutenzione.
- Per le operazioni di carica olio usare solo fluidi con caratteristiche indicate nel presente fascicolo.

GB

GUARANTEE

FAR riveting tools are covered by a **12-month warranty**. The tool warranty period starts on the date of delivery to the buyer, as specified in the relevant document. The warranty covers the user/buyer provided that the tool is purchased through an authorized dealer and only if it is used for the purposes for which it was conceived. The warranty shall not be valid if the tool is not used or maintained as specified in the instruction and maintenance handbook. In the event of defects or failures, **FAR S.r.l.** shall undertake solely to repair and/or replace the components it judges to be faulty.

**SAFETY MEASURES AND
REQUIREMENTS**

- Read the instructions carefully before using the tool.
- For all maintenance and/or repairs please contact **FAR s.r.l.** authorized service centers and use only **original spare parts**. **FAR s.r.l.** may not be held liable for damages from defective parts caused by failure to observe what above mentioned (**EEC directive 85/374**).

The list of the service centres is available on our website <http://www.far.bo.it> (**Organization**)

- The tool must be used only by expert workers.
- A protective visor and gloves must be put on when using the tool.
- Use equipment recommended in the maintenance chapter to do any maintenance and/or regulation of the tool.
- For topping up the oil, we suggest using only fluids in accordance with the features specified in this working book.
- If any drop of oil touches your skin, you must wash with water and alkaline soap.



GARANTIE

Les riveteuses **FAR** sont sous garantie pendant **12 mois**. La période de garantie de l'outil commence à partir du moment où il est avéré que son acquéreur en prend possession. La garantie couvre l'utilisateur/acquéreur quand l'outil est acheté chez un revendeur agréé et uniquement quand il est utilisé aux fins pour lesquelles il a été conçu. La garantie n'est pas valable si l'outil n'est pas utilisé et s'il n'est pas soumis à l'entretien tel qu'il est spécifié dans le manuel d'utilisation et d'entretien. En cas de défauts ou de pannes, la société **FAR S.r.l.** s'engage uniquement à réparer et/ou à remplacer, à sa seule discrétion, les composants jugés défectueux.

INSTRUCTIONS ET MESURES DE SECURITE

- Lisez avec soin la notice avant l'usage.
- Pour les opérations d'entretien et/ou réparations, adressez-vous aux centres de service après-vente autorisés de **FAR s.r.l.** et n'utilisez que des **pièces détachées originales**. **FAR s.r.l.** décline toute responsabilité pour les dommages dus à des pièces défectueuses qui interviendraient suite au non-respect de la notice ci-dessus (**Directive CEE 85/374**).

La liste des centres d'assistance est disponible sur notre site internet
<http://www.far.bo.it> (Organisation)

- L'outil de pose doit être utilisé par le personnel spécialisé.
- Avant l'usage, il faut se munir d'une visière et de gants de travail.
- Pour l'entretien et/ou réglage de l'outil de pose, se servir des équipements indiqués dans le chapitre "ENTRETIEN".
- Pour le remplissage de l'huile, il faut utiliser les fluides indiqués dans ce dossier.
- En cas de fuites imprévues de huile (au contact de la peau), il faut se laver soigneusement avec de l'eau et du savon alcalin.



GARANTIE

Auf die Nietwerkzeuge von **FAR** wird eine Garantie von **12 Monaten** gewährt. Der Garantiezeitraum beginnt in dem Moment, in dem der Käufer das Gerät nachweislich in Empfang genommen hat. Die Garantie ist nur gültig, wenn das Gerät bei einem Vertragshändler erworben und ausschließlich zu den Zwecken verwendet wird, für die es konzipiert wurde. Die Garantie wird ungültig, wenn das Gerät nicht in Einklang mit den Anweisungen in der Betriebs- und Wartungsanleitung verwendet und gewartet wird. Die Firma **FAR s.r.l.** verpflichtet einzig zur Reparatur bzw. zum Austausch, nach ihrem ausschließlichen Ermessen, der Komponenten, die für mangelhaft befunden werden

SICHERHEITSMASSNAHMEN UND BESTIMMUNGEN

- Die Anleitung vor Gebrauch des Geräts aufmerksam lesen.
- Die Wartungs- und/oder Reparaturarbeiten von den autorisierten Kundendienststellen von **FAR s.r.l.** ausführen lassen und ausschließlich **Originalersatzteile** verwenden. Die Firma **FAR s.r.l.** haftet nicht für durch defekte Teile verursachte Schäden, sofern diese auf die Mißachtung der o.g. Vorschrift zurückzuführen sind (**Richtlinie 85/374/EWG**).

Die Liste der Reparaturservices ist verfügbar unter unserer Webseite
<http://www.far.bo.it> (Organisation)

- Das Werkzeug darf nur von Facharbeitern benützt werden.
- Bei Gebrauch des Werkzeuges sind Schutzbrille und Handschuhe zu verwenden.
- Verwenden Sie nur Ausrüstungen die in der Betriebsanleitung empfohlen sind, wenn Sie am Werkzeug Instandsetzungen und Regulierungen durchführen.



GARANTÍA

Las remachadoras **FAR** cuentan con garantía de **12 meses**. El período de garantía de la herramienta comienza en el momento de su comprobada recepción de parte del comprador. La garantía protege al usuario/comprador cuando la herramienta es adquirida a través de un revendedor autorizado y solo cuando es utilizada para los usos previstos según su diseño. La garantía no es válida si la herramienta no es utilizada o no es sometida a mantenimiento de conformidad con las especificaciones del manual de instrucciones y mantenimiento. En caso de verificarse defectos o averías, **FAR S.r.l.** se compromete únicamente a reparar y/o sustituir, a su propia exclusiva discreción, los componentes estimados como defectuosos.

ADVERTENCIAS Y MEDIDAS DE SALVAGUARDIA

- Leer atentamente las instrucciones antes del uso.
- Para las operaciones de mantenimiento y/o reparación, dirigirse a centros de postventa autorizados por **FAR s.r.l.** y utilizar exclusivamente **piezas de repuesto originales**. **FAR s.r.l.** declina cualquier responsabilidad por daños ocasionados por piezas defectuosas y si no se ha cumplido por inobservancia cuanto arriba (**Directiva CEE 85/374**).

La lista de los servicios postventa es disponible en nuestro sitio web
<http://www.far.bo.it> (Organización)

- El equipo tiene que ser empleado sólo por personas especializadas.
- Antes de ponerse a utilizar el equipo se ha de ponerse gafas protectoras o viseras y guantes.
- Para efectuar las operaciones de manutención y/o el ajuste del equipo emplear los accesorios en dotación y/o los utensilios comerciales descritos en el capítulo Manutención.
- Al efectuar las operaciones de carga aceite se recomienda emplear sólo fluidos según las características indicadas en eso fascículo.



**ATTENZIONE!!!
CAUTION!!!
ATTENTION!!!
ACHTUNG!!!
ATENCIÓN!!!**

I

La mancata osservanza o trascuratezza delle seguenti avvertenze di sicurezza può avere conseguenze sulla vostra o altrui incolumità e sul buon funzionamento dell'utensile.

GB

All the operations must be done in conformity with the safety requirements, in order to avoid any consequence for your and other people's security and to allow the best tool work way.

F

Le non respect des instructions suivantes peut avoir des conséquences désagréables pour vous-mêmes et pour l'intégrité d'autrui.

D

Alle Arbeiten müssen in Übereinstimmung mit den Sicherheitsvorschriften durchgeführt werden, um die eigene Sicherheit und die anderer Personen zu gewährleisten und die beste zu erreichen.

E

No cumplir o despreciar las advertencias de seguridad puede perjudicar su incolumidad o la incolumidad de otras gentes y también el funcionamiento del equipo.

I

- In caso di perdite accidentali di olio che dovessero venire a contatto con la pelle, lavarsi accuratamente con acqua e sapone alcalino.
- L'utensile può essere trasportato a mano ed è consigliabile dopo l'uso riporlo nel proprio imballo.
- Si consiglia ai fini di un corretto funzionamento della rivettatrice, una revisione semestrale.
- Gli interventi di riparazione e pulizia dell'utensile dovranno essere eseguiti con macchina non alimentata.
- È consigliabile, ove possibile, l'uso di un bilanciatore di sicurezza.
- In caso di esposizione quotidiana personale in ambiente il cui livello pressione acustica dell'emissione ponderata A sia superiore al limite di sicurezza di 70 dB (A), fare uso di adeguati mezzi individuali di protezione dell'udito (cuffia o tappo antirumore, diminuzione del tempo di esposizione quotidiana etc..).
- Mantenere il banco e/o l'area di lavoro pulita e ordinata, il disordine può causare danni alla persona.
- Non lasciare che persone estranee al lavoro tocchino gli utensili.
- Assicurarsi che i tubi di alimentazione dell'aria compressa siano correttamente dimensionati per l'uso previsto.
- Non trascinare l'utensile collegato all'alimentazione tirandolo per il tubo; mantenere quest'ultimo lontano da fonti di calore e da oggetti taglienti.
- Mantenere gli utensili in buono stato d'uso e puliti, non rimuovere mai le protezioni e il silenziatore dell'utensile.
- Dopo avere eseguito operazioni di riparazione e/o registrazione assicurarsi di avere rimosso le chiavi di servizio o di registrazione.
- Prima di scollegare il tubo dell'aria compressa dalla rivettatrice, assicurarsi che quest'ultimo non sia in pressione.
- Attenersi scrupolosamente a queste istruzioni.

GB

- *The tool can be carried and we suggest putting it into its box after using.*
- *The tool needs a thorough six-monthly overhaul.*
- *Repairing and cleaning operations must be done when the tool is not fed.*
- *If it is possible, we suggest a safety balancer.*
- *If the A-weighted emission sound pressure level is more than 70 dB (A), you must use some hearing protections (anti-noise headset, etc.).*
- *The workbench and the work surface must be always clean and tidy. The untidy can cause damages to people.*
- *Do not allow unauthorized persons to use the working tools.*
- *Make you sure that the compressed air feeding hoses have the correct size to be used.*
- *Do not carry the connected tool by pulling the hose. The hole must be far from any heating sources or from cutting parts.*
- *Keep the tools in good conditions; do not remove either safety parts or silencers.*
- *After repairing and/or adjusting, make sure you have already removed the adjusting spanners.*
- *Before disconnecting the compressed air hose from the tool make sure that there is no pressure in the hose.*
- *These instructions must be carefully followed.*

F

- L'outil de pose peut être transporté à main et il doit être remis dans sa boîte après l'usage.
- Pour obtenir un bon fonctionnement de l'outil, nous vous suggérons de le réviser tous les six mois.
- Il faut faire la réparation et le nettoyage de l'outil quand il n'est pas alimenté.
- Si possible, il faudrait utiliser des équilibres de sécurité.
- En cas d'exposition quotidienne où le niveau de pression soit supérieur à la limite de sécurité 70 dB (A), l'on doit s'assurer la protection de l'ouïe (casque antibruit, réduction du temps d'exposition quotidienne, etc).
- La table et la place de travail doivent être toujours propres et rangées. Le désordre peut causer des dommages aux personnes.
- Personne (si étranger) ne peut utiliser les outils de pose.
- Il faut s'assurer que les tuyaux d'alimentation de l'air comprimé soient appropriés (conformes) à l'utilisation prévue.
- Ne pas traîner l'outil de pose quand il est connecté à l'alimentation. Le tuyau doit se trouver toujours loin de sources de chaleur ou d'objets tranchants.
- Les outils de pose doivent être toujours en bon état. Ne pas enlever les protections et le silencieux de l'outil.
- Après la réparation et/ou réglage, il faut s'assurer d'avoir enlevé les clés de réglage.
- Avant de déconnecter le tuyau de l'air comprimé de l'outil de pose, il faut s'assurer qu'il ne soit pas en pression.
- Suivre scrupuleusement ces instructions.

D

- Beim Ölwechsel verwenden Sie nur Öle die den empfohlenen Ölen des Handbuches entsprechen.
- Falls Sie Öl auf die Haut bekommen, waschen Sie die mit Wasser und Alkaliseife ab.
- Wir empfehlen das Werkzeug nach Gebrauch in die Kasette zu geben, in der es auch transportiert werden kann.
- Das Werkzeug soll alle sechs Monate gründlich überholt werden.
- Reparatur und Reinigung bei nicht angeschlossenem Gerät durchführen.
- Wenn notwendig verwenden Sie einen Sicherheits-Balancer.
- Falls der A-bewerteten Emissionsschalldruckpegel 70 dB übersteigt, müssen Sie einen Gehörschutz verwenden
- Die Werkbank und Arbeitsfläche soll immer rein sein, ansonsten besteht Verletzungsgefahr.
- Werkzeuge dürfen durch Unbefugte nicht betrieben werden.
- Versichern Sie sich, daß der Druckluftschlauch in der richtigen Dimension ist.
- Nehmen Sie das angeschlossene Werkzeug nie am Druckluftschlauch. Das gesamte Werkzeug soll fern von Hitze und schneidenden Teilen gehalten werden.
- Halten Sie das Werkzeug in guter Verfassung und verändern Sie weder Schutzvorrichtungen noch Schall-dämpfer.
- Nach Reparatur und/oder Einstellung vergewissern Sie sich, daß das Sicherheitswerkzeug entfernt wurde.
- Bevor Sie den Druckluftschlauch abschließen, vergewissern Sie sich, daß dieser drucklos ist.
- Diese Anweisungen müssen sorgfältig beachtet werden.

E

- En caso de pérdidas casuales de aceite que entren en contacto con la piel se aconseja limpiar la piel cuidadosamente con agua y jabón alcalino.
- Es posible transportar la herramienta a mano pero, después su utilización, se aconseja volver a colocarla en su embalaje.
- Para el correcto funcionamiento de la remachadora se aconseja su revisión semestral.
- Se ha de cortar siempre la alimentación de corriente antes de ponerse a hacer reparaciones o antes de limpiar la herramienta.
- Se aconseja, si posible, el empleo de un balancín de seguridad.
- En caso de exposición diaria en un lugar donde el nivel de Presión acústica emisión ponderada sea mayor que el límite de seguridad de 70 dB (A), utilizar medidas de protección del oído (auriculares o tapón supresor de ruidos, disminución del tiempo de exposición diaria, etc.).
- Mantener el banco y/o la zona de trabajo limpia, pues el desorden puede ocasionar daños a las personas.
- No se permiten a personas inexpertas tocar los equipos.
- Asegurarse que los tubos de alimentación del aire comprimido tengan la dimensión idónea según la utilización prevista.
- Jamás se arrastrará el equipo conectado a la alimentación tirando su tubo; mantener siempre el tubo lejos de fuentes de calor y de objetos contundentes.
- Mantener los equipos en buena condición y limpios. Jamás se quitarán las protecciones o el silenciador del equipo.
- Se han de remover siempre las llaves de servicio y de ajuste después las operaciones de reparación y/o de ajuste.
- Antes de desconectar el tubo del aire comprimido de la remachadora, asegurarse que éste no esté bajo presión.
- Se han de cumplir detenidamente estas instrucciones.



U W A G A !!!



Nieprzestrzeżenie lub zaniedbanie poniższych ostrzeżeń dotyczących bezpieczeństwa może mieć wpływ na Państwa bezpieczeństwo lub innych osób oraz może skutkować nieprawidłowym działaniem narzędzia.

GWARANCJA

Nitownice **FAR** są objęte **12-miesięczną** gwarancją. Okres gwarancyjny rozpoczyna się w chwili poświadczonego odbioru narzędzia przez kupującego. Użytkownikowi/kupującemu przysługuje gwarancja, jeśli **narzędzie** zostało zakupione u autoryzowanego sprzedawcy i tylko w przypadku jego użytkowania zgodnie z przeznaczeniem, dla którego zostało zaprojektowane. Gwarancja nie obowiązuje, jeśli **narzędzie** nie jest używane lub jeśli nie jest poddawane konserwacji, jak określono w instrukcji obsługi i konserwacji. W przypadku wad lub usterek spółka **FAR S.r.l.** zobowiązuje się wyłącznie do naprawy i/lub wymiany, według własnego uznania, części uznanych za wadliwe.

BEZPIECZNA PRACA Z NARZĘDZIEM

- Przed użytkowaniem należy uważnie przeczytać instrukcje.
- W przypadku konieczności przystąpienia do czynności konserwacyjnych i/lub naprawczych, należy skontaktować się z autoryzowanym przedstawicielem spółki FAR s.r.l. i używać jedynie oryginalnych części zamiennych. Spółka FAR s.r.l. nie ponosi żadnej odpowiedzialności za szkody spowodowane przez wadliwe części, które mogą wystąpić w wyniku niespełnienia powyższych warunków (Dyrektywa EWG 85/374).

**LISTA PUNKTÓW SERWISOWYCH JEST DOSTĘPNA W NASZEJ WITRYNIE INTERNETOWEJ:
<http://www.far.bo.it> (Organizacja)**

- Zaleca się, aby z narzędzia korzystali wyspecjalizowani pracownicy.
- Podczas pracy z narzędziem należy stosować okulary lub osłony, lub rękawice ochronne.
- W trakcie czynności konserwacyjnych i/lub regulacyjnych narzędzia należy korzystać z dostarczonych akcesoriów i/lub wyposażenia dostępnego w sprzedaży, wskazanych w rozdziale Konserwacja.
- Przy wymianie oleju należy stosować tylko płyny o parametrach podanych w niniejszej dokumentacji.
- W razie przypadkowego wycieku oleju i kontaktu skóry z olejem, dokładnie przemyć wodą i mydłem alkalicznym.
- Narzędzie można przenosić ręcznie, po skończonej pracy zaleca się przechowywać je w oryginalnym opakowaniu.

- W celu prawidłowego działania nitownicy zaleca się jej przegląd co sześć miesięcy.
- Prace naprawcze oraz czyszczenie narzędzia należy przeprowadzać po odłączeniu maszyny od zasilania.
- Tam, gdzie to możliwe zaleca się użycie balansera zabezpieczającego.
- W przypadku codziennego narażenia pracowników w pomieszczeniu, w którym poziom ciśnienia akustycznego emisji ważonej A przekracza wartość graniczną bezpieczeństwa 70 dB (A), należy korzystać z indywidualnych środków ochrony słuchu (nauszniki lub zatyczki przeciwhałasowe oraz ograniczyć dzienny czas narażenia itp.).
- Stół i/lub obszar roboczy należy utrzymywać w czystości i w porządku, co zmniejsza ryzyko wypadku.
- Narzędzia mogą używać jedynie osoby do tego uprawnione.
- Upewnić się, że przewody zasilające sprężonego powietrza są odpowiednio dobrane do zamierzonego zastosowania.
- Nie ciągnąć narzędzia połączonego z zasilaniem, łapiąc za przewód rurowy; przewód należy trzymać z dala od źródeł ciepła i od ostrych przedmiotów.
- Narzędzia należy utrzymywać w czystości i w dobrym stanie, nie wolno nigdy zdejmować osłon i elementu tłumiącego narzędzia.
- Po zakończonej naprawie i/lub regulacji upewnić się, że klucze serwisowe lub regulacyjne zostały usunięte.
- Przed odłączeniem rury sprężonego powietrza od nitownicy upewnić się, że nie jest ona pod ciśnieniem.
- Stosować się skrupulatnie do tych instrukcji.



ВНИМАНИЕ!!

RUS

Неисполнение или игнорирование следующих правил по безопасности может иметь серьезные последствия для вашей безопасности

RUS

ГАРАНТИЯ

Заклепочники производства компании **FAR** имеют гарантию сроком на **12 месяцев**. Гарантийный срок оборудования исчисляется с момента его доказанного получения покупателем. Гарантия покрывает пользователя / покупателя, когда **инструмент** приобретается через авторизованного дилера, и только тогда, когда он используется для предусмотренных целей. Гарантия недействительна, если **инструмент** не используется и не обслуживается в соответствии с руководством по эксплуатации и обслуживанию. В случае дефектов или неисправностей компания **FAR S. r. l.** берет на себя исключительно ремонт и / или замену дефектных компонентов по своему усмотрению.

ПРЕДУПРЕЖДЕНИЯ И МЕРЫ БЕЗОПАСНОСТИ

- Внимательно прочитайте инструкции перед использованием оборудования.
- Для техобслуживания и/или ремонта обращаться в авторизованные сервисные центры компании **FAR s.r.l.** и использовать **исключительно оригинальные запасные части**. Компания **FAR s.r.l.** не несет никакой ответственности за любые убытки, возникающие в связи с нарушением вышеуказанного (**Директива ЕС 85/374**).

**СПИСОК СЕРВИСНЫХ ЦЕНТРОВ МОЖНО
НАЙТИ НА НАШЕМ ВЕБ-САЙТЕ: <http://www.far.bo.it> (Organizzazione)**

- Рекомендуется эксплуатировать машину исключительно квалифицированному персоналу.
- Во время эксплуатации воспользуйтесь защитными очками козырьками и перчатками.
- Для выполнения операций по техническому обслуживанию и/или регулированию инструмента используйте прилагаемые принадлежности и/или оборудование, указанное в главе "техническое обслуживание".
- Для заправки масла используйте жидкости с характеристиками, указанными в настоящем документе.

- В случае случайной утечки масла и контакта с кожей, тщательно промойте поврежденный участок водой и щелочным мылом.
- Инструмент может быть перемещен вручную и после использования его рекомендуется хранить в собственной упаковке.
- Мы рекомендуем для правильной работы заклепочника проводить полугодовую проверку.
- Ремонт и очистка инструмента должны выполняться при выключенной подаче питания.
- Рекомендуется, где это возможно, использовать балансир безопасности
- При ежедневном воздействии на персонал в помещении звукового давления превышающего уровень безопасности 70 дБ (А), используйте соответствующие средства индивидуальной защиты органов слуха (наушники или затычки для подавления шума, уменьшите время ежедневного воздействия и т. д.)
- Поддерживайте порядок и чистоту на рабочем столе и рабочем месте; беспорядок может нанести вред здоровью людей.
- Не позволяйте посторонним лицам дотрагиваться до инструментов.
- Убедитесь, что шланги подачи сжатого воздуха правильно подобраны для использования по назначению.
- Не тяните инструменты, подключенные к источнику питания, за шланг; храните их подальше от источников тепла и острых предметов.
- Поддерживайте инструмент в хорошем состоянии и в чистоте, никогда не снимайте крышки и глушитель.
- После выполнения операций по ремонту и/или регулировке убедитесь, что вы удалили ключи для обслуживания или регулировки.
- Перед отсоединением шланга сжатого воздуха от заклепочника убедитесь, что он не находится под давлением
- Внимательно соблюдайте эти инструкции.

PARTI PRINCIPALI



- A) Ugello
- B) Levetta apertura aspirazione
- C) Pulsante di trazione
- D) Attacco bilanciatore
- E) Contenitore chiodi
- F) Allacciamento aria compressa
- G) Tappo carico olio
- H) Tappo di servizio
- I) Segnalatore livello olio

SMALTIMENTO DELLA RIVETTATRICE



Per lo smaltimento della rivettatrice attenersi alle prescrizioni imposte dalle leggi nazionali. Dopo aver scollegato la macchina dall'impianto pneumatico, procedere allo smontaggio dei vari componenti suddividendoli in funzione della loro tipologia: acciaio, alluminio, materiale plastico, ecc. Procedere quindi alla rottamazione nel rispetto delle leggi vigenti.

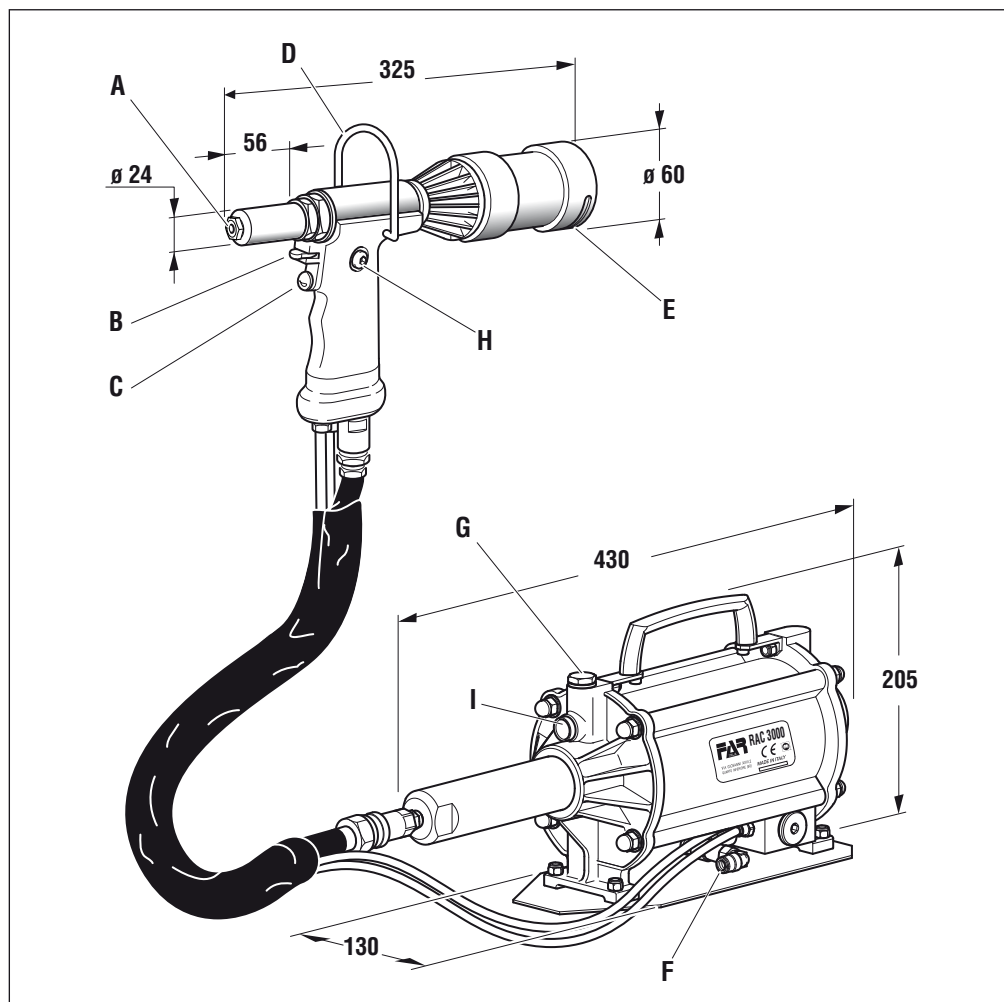

MAIN COMPONENTS



- A) Nozzle
- B) Suction opening lever
- C) Traction push-button
- D) Balancer connection
- E) Nail container
- F) Compressed air connection
- G) Oil filler plug
- H) Service plug
- I) Oil level indicator

DISPOSAL OF THE RIVETING TOOL



Follow the prescriptions of the national laws for disposing of the riveting tool. After disconnecting the tool from the pneumatic system, disassemble and split all the components according to the material: steel, aluminium, plastic material, etc. Then proceed to scrap the materials in accordance with current laws.

PIECES PRINCIPALES



- A) Embout
- B) Levier ouverture aspiration
- C) Gâchette de traction
- D) Attache equilibreur
- E) Réservoir clous
- F) Raccordement air comprimé
- G) Bouchon remplissage huile
- H) Bouchon de service
- I) Indicateur niveau d'huile

RECYCLAGE DE LA RIVETEUSE



Pour l'élimination de la riveteuse, veiller au respect des dispositions légales en vigueur dans le pays où l'élimination s'effectue. Après avoir débranché la machine de l'alimentation pneumatique, procéder au démontage des différents composants en fonction de la nature des matériaux : acier, aluminium, matières plastiques, etc... Procéder à la démolition dans le respect de la réglementation en vigueur.

HAUPTTEILEN



- A) Mundstück
- B) Hebel für Einlaßöffnung
- C) Auslöser für Ziehen
- D) Balancerhalterung
- E) Nagelbehälter
- F) Druckluftanschluss
- G) Stöpsel Ölauffüllung
- H) Dienststöpsel
- I) Anzeiger Ölstand

ENTSORGUNG DER NIETMASCHINE



Bei der Entsorgung der Nietmaschine sind die nationalen gesetzlichen Bestimmungen einzuhalten. Nach dem Abtrennen der Maschine von der Druckluftanlage montieren Sie die verschiedenen Bestandteile ab und unterteilen Sie sie nach Materialien: Stahl, Aluminium, Kunststoff, usw. Das Entsorgen und Verschrotten geschieht gemäß den örtlichen Vorschriften.

PARTES PRINCIPALES



- A) Inyector
- B) Palanca de apertura aspiración
- C) Pulsante de tracción
- D) Toma balanceador
- E) Contenedor clavos
- F) Conexión aire comprimido
- G) Tapón de llenado aceite
- H) Tapón de servicio
- I) Indicador nivel aceite

ELIMINACIÓN DE LA REMACHADORA



Para eliminar la remachadora seguir con atención cuanto establecido por las leyes nacionales. Después de haber desconectado la remachadora respecto del sistema neumático, proceder con el desmontaje de todos los componentes dividiéndolos según sus categorías: acero, aluminio, material plástico, etc. La eliminación de los componentes deberá efectuarse según lo dispuesto por las normas vigentes.

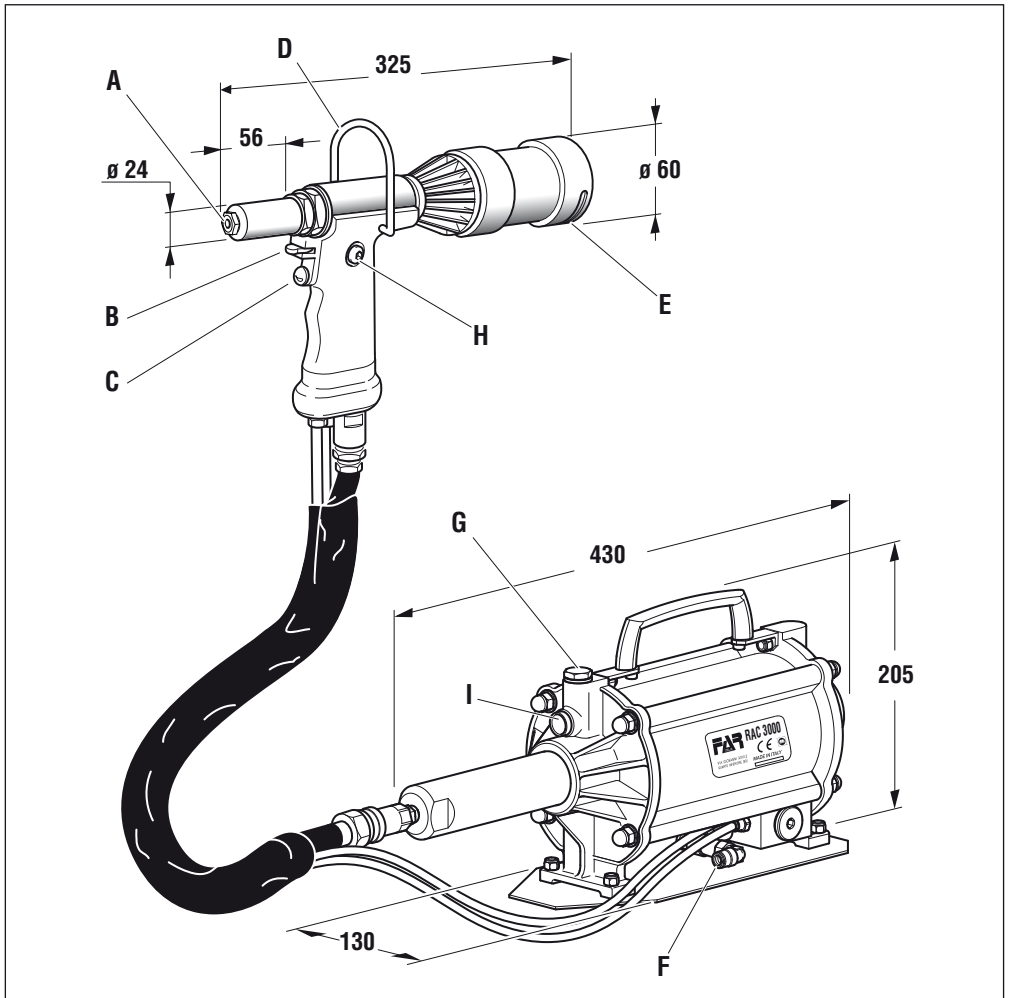

GŁÓWNE CZĘŚCI SKŁADOWE

PL

- A)Dysza
 B) Dźwignia otwierająca zasysanie
 C)Przycisk uruchamiania
 D)Łącznik do balansera
 E)Pojemnik na gwoździe
 F)Przyłącze sprężonego powietrza
 G)Korek wlewu oleju
 H)Korek serwisowy
 I)Wskaźnik poziomu oleju

UTYLIZACJA NIETOWNICY



W przypadku utylizacji nietownicy należy przestrzegać wymogów nałożonych przez prawo krajowe. Po odłączeniu maszyny od instalacji pneumatycznej należy przystąpić do demontażu poszczególnych części, segregując je w zależności od ich rodzaju: stal, aluminium, materiał z tworzywa sztucznego itp. Następnie przystąpić do złomowania zgodnie z obowiązującymi przepisami.

ОСНОВНЫЕ ЧАСТИ

RUS

- A) Насадка
 B) Рычаг вытяжного отверстия
 C) Кнопка тяги
 D) Крепление балансира
 E) Контейнер для сбора гвоздей
 F) Подключение сжатого воздуха
 G) Крышка для заливки масла
 H) Крышка для обслуживания
 I) Указатель уровня масла

ПЕРЕРАБОТКА И УТИЛИЗАЦИЯ ЗАКЛЕПОЧНИКА



Для разборки оборудования соблюдайте предписания национального законодательства. После отсоединения машины от источников энергии, приступайте к демонтажу различных компонентов, разделив их в зависимости от материала: сталь, алюминий, пластик и т. д. Затем переходите к утилизации отходов в соответствии с действующим законодательством.

NOTE GENERALI E CAMPO DI APPLICAZIONE

L'uso dell'utensile è finalizzato **esclusivamente** all'utilizzo di rivetti a strappo di diametro compreso tra $\varnothing 4,8$ (escluso alluminio) e 7,8 mm (solo alluminio). La rivettatrice **RAC 3000** può inoltre utilizzare rivetti **FARBOLT** $\varnothing 4,8 - \varnothing 6,4$ previa installazione degli appositi ugelli, cono e morsetti. Il sistema oleopneumatico utilizzato dalla rivettatrice **RAC 3000** fornisce una maggior potenza rispetto al tradizionale sistema pneumatico su cui si basano altri modelli di rivettatrici. Ciò significa una drastica riduzione dei problemi dovuti all'usura dei componenti con conseguente aumento di affidabilità e durata. Le soluzioni tecniche adottate riducono le dimensioni e il peso della macchina rendendo la rivettatrice **RAC 3000** assolutamente maneggevole. La possibilità di perdite dal sistema oleodinamico sono precluse dall'impiego di guarnizioni a tenuta che eliminano questo problema.

GENERAL NOTES AND USE

The tool is designed exclusively for blind rivets of $\varnothing 4.8$ (aluminium excluded) and 7.8 mm (aluminium only). The riveting tool **RAC 3000** can also work with **FARBOLT** $\varnothing 4,8 - \varnothing 6,4$ rivets replacing of nozzles, cone and clamps before using. The **RAC 3000** oil pneumatic system assures more power than the pneumatic system used for other models. That means a components wear and tear reduction and, consequently, an increase of the reliability. The technical solutions adopted reduce the dimensions and the weight of the tool which, for these reasons, make it very handy. The possibilities of leakage from the oil-dynamic system, are eliminated by sealed gaskets.

NOTES GÉNÉRALES ET CHAMP D'APPLICATION

L'outil de pose ne peut être utilisé que pour rivets de $\varnothing 4,8$ (sauf aluminium) à 7,8 mm (seulement aluminium). L'outil de pose **RAC 3000** peut être utilisé aussi pour rivets **FARBOLT** $\varnothing 4,8 - \varnothing 6,4$, après avoir remplacé les buses, cône et mors.

Le système oléopneumatique de l'outil **RAC 3000** permet d'obtenir une puissance supérieure par rapport au système pneumatique traditionnel. Cela signifie une réduction des problèmes provoqués par l'usure des composants, donc, une plus grande longévité. Les solutions techniques adoptées réduisent les dimensions et le poids de l'outil de pose en le rendant très maniable. Les risques de fuites du système oléodynamique sont éliminés par l'utilisation de joints à haute résistance.

ALLGEMEINES UND ANWENDUNGSBEREICH

Das Werkzeug soll nur für Nieten von 4,8 (ausgenommen Aluminium) und 7,8 mm (nur Aluminium) verwendet werden.

Außerdem kann das Nietwerkzeug **RAC 3000** mit den Nieten **FARBOLT** $\varnothing 4,8 - \varnothing 6,4$ betrieben werden, nachdem man Mundstücke sowie Kegel und Spannbacken ersetzt hat. Das pneumatische-hydraulische System der **RAC 3000** gewährleistet mehr Kraft als das traditionelle pneumatische System anderer Modelle. Dies bedeutet eine drastische Herabsetzung der Probleme, die auf den Verschleiß der Komponenten zurückzuführen sind und einem sich daraus ergebenden Anstieg der Zuverlässigkeit und Haltbarkeit. Die angewandten technischen Lösungen setzen die Dimensionen und das Gewicht der Maschine herab und machen das Nietwerkzeug **RAC 3000** absolut handlich. Die Möglichkeit des Auslaufens von Öl aus dem öldynamischen System werden durch die Verwendung von Dichtungen verhindert, die dieses Problem eliminieren.

NOTAS GENERALES Y AMBITO DE APLICACION

E

El equipo se utiliza sólo para remaches de diámetro incluido entre $\varnothing 4,8$ (aluminio excluido) y 7,8 mm (solo aluminio).

La remachadora **RAC 3000** puede emplear también remaches **FARBOLT** $\varnothing 4,8 - \varnothing 6,4$ previo instalación de los apropiados inyectoros, cono y bornes.

Gracias al sistema oleoneumático, la remachadora **RAC 3000** brinda una potencia mayor respecto a los tradicionales sistemas neumáticos de otros modelos de remachadoras. Esto significa una notable reducción de los problemas causados por el desgaste de los componentes y con la consecuencia del aumento de la fiabilidad y duración. Las soluciones técnicas adoptadas reducen las dimensiones y el peso de la máquina rindiendo la remachadora **RAC 3000** absolutamente de fácil manejo. Las posibilidades de pérdida por el sistema oleodinámico son eliminadas con el uso de juntos que eliminan este problema.

ADNOTACJE OGÓLNE I ZAKRES ZASTOSOWANIA



PL

Narzędzie jest przeznaczone wyłącznie do użycia z nitami zrywalnymi o średnicy od $\varnothing 4,8$ (z wyłączeniem aluminiowych) do 7,8 mm (tylko aluminiowe). Nitownica **RAC 3000** może również wykorzystywać nity **FARBOLT** $\varnothing 4,8 - \varnothing 6,4$ po zainstalowaniu odpowiednich dysz, stożków i szczęk. System hydro-pneumatyczny zastosowany w nitownicy **RAC 3000** zapewnia dodatkową moc w stosunku do tradycyjnego systemu pneumatycznego, na którym opierają się inne modele nitownic. Oznacza to znaczne zmniejszenie problemów związanych z zużyciem części przy równoczesnym zwiększeniu niezawodności i żywotności. Zastosowane rozwiązania techniczne znacznie zmniejszyły wymiary i masę maszyny, dzięki temu nitownica **RAC 3000** jest niezwykle wygodna w obsłudze. Możliwość wycieków z systemu hydraulicznego została wykluczona dzięki zastosowaniu uszczelek eliminujących ten problem.

ОБЩИЕ ЗАМЕЧАНИЯ И ОБЛАСТЬ ПРИМЕНЕНИЯ

RUS

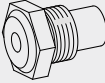
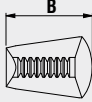
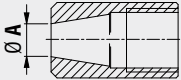
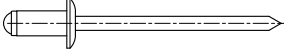
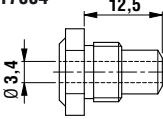
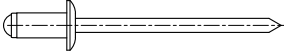
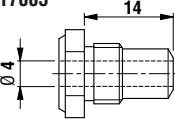
Данный инструмент предназначен для использования исключительно с вытяжными заклепками диаметром от $\varnothing 4,8$ (за исключением алюминиевых заклепок) и 7,8 мм (только для алюминиевых заклепок). Заклепочный инструмент **RAC 3000** может использоваться с заклепками **FARBOLT** $\varnothing 4,8 - \varnothing 6,4$, после установки специальных насадок, конусов и зажимов. Масляно-пневматическая система используемая заклепочником **RAC 3000** обеспечивает большую мощность по сравнению с традиционной пневматической системой, на которой основаны другие модели заклепочников. Это означает резкое сокращение проблем связанных с износом компонентов, что приводит к увеличению надежности и долговечности. Принятые технические решения уменьшают размер и вес инструмента, делая заклепочник **RAC 3000** удобным в работе. Возможность утечки масла из гидравлической системы не допускается по причине использования уплотнительных прокладок, которые устраняют эту проблему.

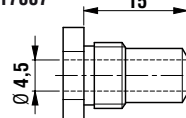
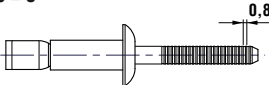
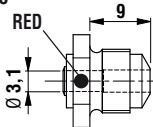
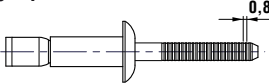
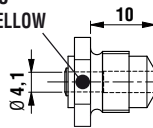
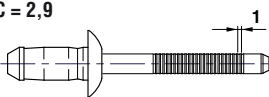
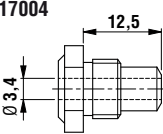
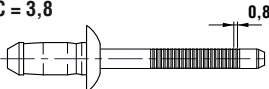
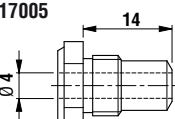
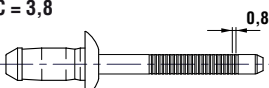
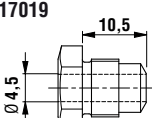
			
Ø C = 2,9 ÷ 3 	717004 	B = 13 71345507	Ø A = 8,5 710562
Ø C = 3,5 	717005 	B = 13 71345507	Ø A = 8,5 710562
Ø C = 3,8 	717007 	B = 13 71345507	Ø A = 8,5 710562
FARBOLT Ø 4,8 Ø C = 3 	717016 	B = 15 713213	Ø A = 9,4 711356
FARBOLT Ø 6,4 Ø C = 4 	717015 	B = 15 713213	Ø A = 9,4 711356
TAMP Acc. Ø 4,8 Ø C = 2,9 	717004 	B = 13 71345507	Ø A = 8,5 710562
TAMP Acc. Ø 6 Ø C = 3,8 	717005 	B = 13 71345507	Ø A = 8,5 710562
TAMP Acc. Ø 6,4 Ø C = 3,8 	717019 	B = 15 713213	Ø A = 9,4 711356

<p>MULTIFAR Inox. Ø 4,8 Ø C = 3,2</p>	<p>717004</p>	<p>B = 13</p> <p>71345507</p>	<p>Ø A = 8,5</p> <p>710562</p>
<p>Ø C = 2,9 ÷ 3</p>	<p>717004</p>	<p>B = 13</p> <p>71345507</p>	<p>Ø A = 8,5</p> <p>710562</p>
<p>Ø C = 3,2 ÷ 3,5</p>	<p>717005</p>	<p>B = 13</p> <p>71345507</p>	<p>Ø A = 8,5</p> <p>710562</p>
<p>Ø C = 3,95</p>	<p>717019</p>	<p>B = 15</p> <p>713213</p>	<p>Ø A = 9,4</p> <p>711356</p>
<p>RIVETTI ALTE PRESTAZIONI - HIGH PERFORMANCE RIVETS - RIVETS HAUTES PERFORMANCES - HOCHLEISTUNGSNIETEN - - REMACHES ALTAS PRESTACIONES - NITY WYSOKOWYTRZYMAŁE - - ЗАКЛЁПКИ С УЛУЧШЕННЫМИ ХАРАКТЕРИСТИКАМИ</p>			
<p>Ø C = 3</p>	<p>717018</p>	<p>B = 15</p> <p>713213</p>	<p>Ø A = 9,4</p> <p>711356</p>
<p>Ø C = 4</p>	<p>717019</p>	<p>B = 15</p> <p>713213</p>	<p>Ø A = 9,4</p> <p>711356</p>
<p>Ø C = 4</p>	<p>717015</p> <p>YELLOW</p>	<p>B = 15</p> <p>713213</p>	<p>Ø A = 9,4</p> <p>711356</p>

IDENTIFICAZIONE DELLA RIVETTATRICE



La rivettatrice **RAC 3000** è identificata da una marcatura indicante ragione sociale e indirizzo, designazione della macchina, marcatura CE. In caso di richiesta di assistenza tecnica fare sempre riferimento ai dati riportati nella marcatura.

RIVETING TOOL IDENTIFICATION



The riveting tool **RAC 3000** is identified from a marking that shows company name and address of manufacturer, designation of the tool, CE. Always refer to the information on the riveting tool when requesting technical service.

IDENTIFICATION DE L'OUTIL À RIVETER



L'outil de pose **RAC 3000** est identifié par un marquage indiquant raison sociale et adresse du fabricant, désignation de l'outil de pose, marquage CE. En cas de recours au service après-vente, il faut toujours se référer aux données indiquées sur la riveteuse.

WERKZEUGIDENTIFIZIERUNG



Das Blindniet-Werkzeug **RAC 3000** ist durch eine Markierung gekennzeichnet, die den Firmennamen und die Adresse des Herstellers, die Angabe des Werkzeugs, die CE-Markierung zeigt. Bei Anfragen an den technischen Kundendienst stets die auf dem Nietwerkzeug genannten Daten angeben.

IDENTIFICACION DE LA REMACHADORA



La remachadora **RAC 3000** es identificada por una marca con razón social y dirección del productor, designación de la remachadora, marca CE. Al contactar el servicio de posventa, mencionar siempre los datos de la remachadora.

IDENTYFIKACJA NITOWNICY



Nitownica **RAC 3000** jest oznaczona tabliczką z nazwą i adresem firmy, nazwą maszyny i oznakowaniem CE. Korzystając z pomocy technicznej należy zawsze podać dane znajdujące się na oznaczeniu.

ПАСПОРТНЫЕ ДАННЫЕ ЗАКЛЕПОЧНОГО ИНСТРУМЕНТА



Идентификация заклепочника **RAC 3000** производится с помощью маркировочной таблички, содержащей наименование и адрес компании-изготовителя, служебное назначение машины и маркировку CE. При запросе технической поддержки необходимо указывать данные с маркировочной таблички.

	<p>Ragione sociale e indirizzo del fabbricante Company name and address Raison sociale et adresse Firmenname und adresse Razon social y direccion Nazwa i adres producenta Наименование и адрес компании-изготовителя</p>	<p>Designazione macchina Designation of the tool Designation de l'outil de pose Angabe des werkzeugs Designacion de la remachadora Nazwa maszyny Назначение оборудования</p>
		<p>Numero di serie Serial number Numéro de série Seriennummer Número de serie Numer seryjny Серийный номер</p>

DATI TECNICI



- Pressione di esercizio 6-7 BAR
- Diametro interno minimo tubo alimentazione aria compressa \varnothing min. = 8 mm
- Consumo max aria libera, per ciclo 14 NI**
- Forza massima 6 BAR - 21620 N

PESO:

- Pistola 1,550 Kg
- Totale 8,640 Kg
- Temperatura di utilizzo - 5° / + 50°
- Valore medio quadratico ponderato in frequenza dell'accelerazione complessiva (Ac) a cui sono sottoposti gli arti superiori < 2,5 m/s²
- Pressione acustica dell'emissione ponderata (A) 75 dBA
- Pressione acustica istantanea ponderata (C) <130 dBC
- Potenza acustica ponderata (A) 86 dBA

**NI = litri a 20°C, pressione atmosferica

ALIMENTAZIONE DELL'ARIA

L'aria di alimentazione deve essere libera da corpi estranei e da umidità per proteggere la macchina da usura precoce delle parti in movimento; è consigliabile, pertanto, l'impiego di un gruppo lubrificatore per aria compressa. Inoltre è consigliabile utilizzare un regolatore di pressione per gestire la corretta regolazione della macchina.

TECHNICAL DATAS



- Working pressure 6-7 BAR
- Min. int. diam. of the compressed air feeding hose \varnothing min. = 8 mm
- Max free air consumption per cycle 14 NI**
- Maximum force 6 BAR - 21620 N

WEIGHT:

- Gun 1,550 Kg
- Weight 8,640 Kg
- Working temperature - 5° / + 50°
- Root mean square value frequency weighted acceleration (Ac) to which the arms are subjected < 2,5 m/s²
- A-weighted emission sound pressure level 75 dBA
- Peak C-weighted instantaneous sound pressure <130 dBC
- A-weighted sound power 86 dBA

**NL = litres at 20°, pressure of 1 atmosphere

AIR FEEDING

The compressed air must be clean and dry to better protect the tool components from wear and tear. The use of a lubricator group for compressed air and pressure regulator are suggested.

DONNÉES TECHNIQUES



- Pression de service 6-7 BAR
- Diamètre interne minimum tuyau d'alimentation air comprimé \varnothing min. = 8 mm
- Consommation air max. par cycle 14 NI**
- Force maximum 6 BAR - 21620 N

POIDS:

- Pistolet 1,550 Kg
- Total 8,640 Kg
- Température d'utilisation - 5° / + 50°
- Valeur quadratique moyenne pondérée en fréquence d'accélération totale (Ac) à laquelle sont soumis les membres supérieurs < 2,5 m/s²
- Pression acoustique de l'émission pondéré (A) 75 dBA
- Pression acoustique instantanée pondéré (C) <130 dBC
- Puissance acoustique pondérée (A) 86 dBA

**NL = litre à 20°C, pression atmosphérique

ALIMENTATION EN AIR

L'air d'alimentation doit être libre de corps étrangers et d'humidité pour sauvegarder l'outil de l'usure précoce des parties en mouvement, il est donc recommandé d'employer un groupe de graissage pour air comprimé. Il est conseillé d'utiliser un régulateur de pression pour gérer la régulation correcte de la machine.

TECHNISCHE DATEN

• Betriebsdruck	6-7 BAR
• Mindestinnendurchmesser Druckluftschlauch	ø min. = 8 mm
• Max. Luftverbrauch pro Takt	14 NI**
• Max. Setzkraft	6 BAR - 21620 N

GEWICHT:

• Pistole	1,550 Kg
• Gesamt	8,640 Kg
• Betriebstemperatur	- 5° / + 50°
• Gewogener quadratischer Mittelwert in Frequenz der Gesamtbeschleunigung (Ac) dem die Arme ausgesetzt sind	< 2,5 m/s2
• A-bewertete Emissionsschalldruckpegel	75 dBA
• Momentane C-bewertete Emissionsschalldruckpegel	<130 dBC
• A-bewertete Schalldruckpegel	86 dBA

**NL = Liter zu 20°C, Luftdruck

LUFTSPEISUNG

Die verwendete Luft darf keine Fremdkörper und Feuchtigkeit enthalten, um die Maschine vor dem vorzeitigen Verschleiß der sich bewegenden Teile zu schützen. Deshalb ist die Verwendung einer Wartungseinheit für Druckluft unbedingt notwendig. Außerdem, die Verwendung eines Druckreglers ist ratsam, um die korrekte Regelung des Werkzeuges auszuführen.

DATOS TÉCNICOS

• Presión de trabajo	6-7 BAR
• Diámetro interno mínimo tubo alimentación aire comprimido	ø min. = 8 mm
• Consumo máx. aire libre por ciclo	14 NI**
• Potencia máxima	6 BAR - 21620 N

PESO:

• Pistola	1,550 Kg
• Total	8,640 Kg
• Temperatura de utilización	- 5° / + 50°
• Valor medio cuadrático de la aceleración total registrado en frecuencia (Ac) ejercitado sobre los miembros superiores	< 2,5 m/s2
• Presión acústica emisión ponderada (A)	75 dBA
• Presión acústica instantánea emisión ponderada (C)	<130 dBC
• Potencia acústica ponderado (A)	86 dBA

**NL = litros a 20° C, presión atmosférica

ALIMENTACION DEL AIRE

El aire de alimentación debe estar libre de cuerpos extraños y de humedad para proteger la máquina de usura precoz de las partes en movimiento, por eso se aconseja el uso de un grupo de lubricación por aire comprimido. Además les aconsejamos utilizar un regulador de presión para manejar la correcta regulación de la máquina.

DANE TECHNICZNE

• Ciśnienie robocze	6-7 BAR
• Minimalna średnica wewnętrzna zasilania sprężonym powietrzem	ø min. = 8 mm
• Zużycie powietrza na cykl	14 NI**
• Siła maksymalna	6 BAR - 21620 N

MASA:

• Pistolet	1,550 Kg
• Całkowita	8,640 Kg
• Temperatura użytkowania	- 5° / + 50°
• Wartość średnia kwadratowa ważona z częstotliwością całkowitego przyspieszenia (Ac), któremu poddawane są kończyny górne	< 2,5 m/s2
• Ciśnienie akustyczne emisji skorygowane charakterystyką (A)	75 dBA
• Chwilowe ciśnienie akustyczne skorygowane charakterystyką (C)	<130 dBC
• Moc akustyczna skorygowana charakterystyką (A)	86 dBA

**NL = litry przy 20°C, ciśnienie atmosferyczne

ZASILANIE POWIETRZEM

Dostarczane powietrze powinno być wolne od ciał obcych oraz wilgoci, aby chronić maszynę przed przedwczesnym zużyciem ruchomych części; zaleca się zatem zastosowanie zespołu smarującego do sprężonego powietrza.

Ponadto zaleca się korzystanie z regulatora ciśnienia w celu prawidłowej regulacji maszyny.



ТЕХНИЧЕСКИЕ ДАННЫЕ

- Рабочее давление 6-7 ap
- Минимальный внутренний диаметр шланга подачи сжатого воздуха $\varnothing \text{ min.} = 8 \text{ mm}$
- Расход воздуха на цикл (каждая головка) 14 нл**
- Максимальная Мощность 6 ap - 21620 кН

Вес:

- Пистолет 1,550 кг
- Общий вес 8,640 кг
- Температура эксплуатации $- 5^{\circ} / + 50^{\circ}$
- Среднее квадратическое значение, взвешенное по частоте общего ускорения (Ас),
воздействию которого подвергаются верхние конечности $< 2,5 \text{ m/s}^2$
- Уровень звукового давления с использованием взвешивающего фильтра (А) 75 дБА
- Мгновенное звуковое давление с использованием взвешивающего фильтра (С) $< 130 \text{ дБА}$
- Акустическая мощность с использованием взвешивающего фильтра (А) 86 дБА

** Нл = литры при температуре 20°C и атмосферном давлении

ПОДАЧА ВОЗДУХА

Поступающий воздух не должен содержать посторонних предметов и влаги для защиты производственной машины от преждевременного износа движущихся частей; поэтому рекомендуется использовать смазочную станцию для сжатого воздуха.

Также, для правильной регулировки машины, рекомендуется использовать регулятор давления.

USO DELLA RIVETTATRICE



Per l'assemblaggio del deflettore chiodi (L) esercitare una leggera pressione, come indicato nella **fig. 3**. Il chiodo troncato dopo il serraggio del rivetto, viene aspirato dalla rivettatrice ed **espulso dalla parte posteriore**. **L'aspirazione si attiva mediante la rotazione della levetta (B)**. Mediante il sistema di aspirazione del chiodo, il rivetto resta posizionato sull'ugello anche tenendo la testa della rivettatrice rivolta verso il basso, aumentando notevolmente la praticità della rivettatrice. **Non trattenere il rivetto con le dita!**

⚠ ATTENZIONE! Prima di utilizzare l'utensile è assolutamente necessario montare il contenitore chiodi (E) o il deflettore chiodi (L).

Se si utilizza il contenitore chiodi (E), quando questo è pieno non azionare la rivettatrice, togliere alimentazione, svitare il contenitore chiodi (E) e svuotarlo in un apposito contenitore. **NON DISPERDERE I CHIODI TRANCIATI NELL'AMBIENTE!** Riposizionare il contenitore chiodi (E) e riprendere il normale ciclo di lavoro.

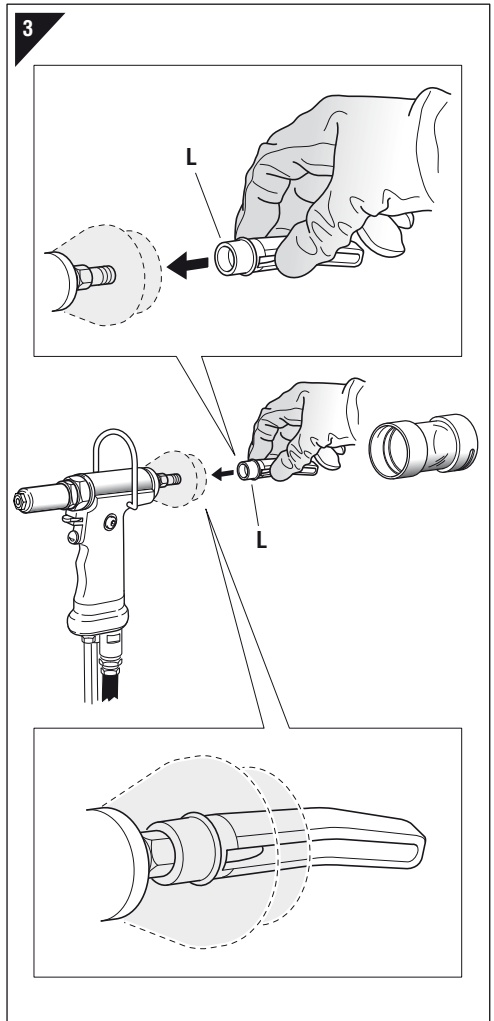
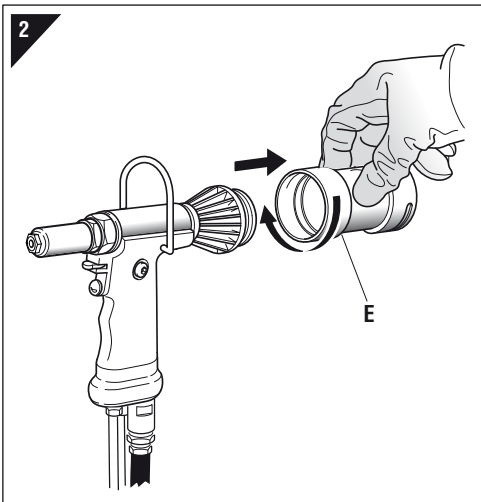
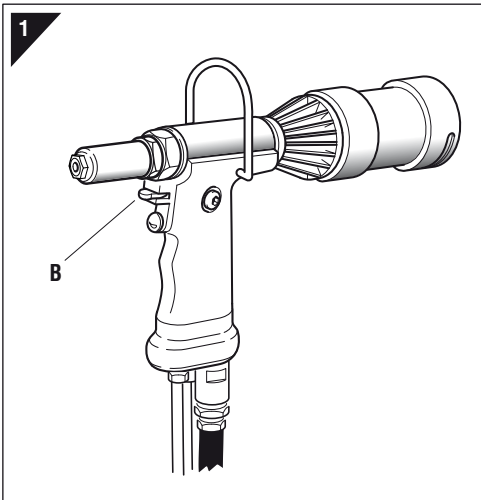

HOW TO USE YOUR RIVETING TOOL

Press lightly for assembling the nails baffle (L), as shown in the **figure 3**.

After the clamping, the sheared nail is piped by the riveting tool **and ejected from the back**. The suction is switched by the **swinging the lever (B)**. Due to the suction system, the rivet remains in the nozzle also by turning over the head of the riveting tool downwards: this increases the usefulness of the riveting tool.

Do not hold the rivet with fingers!



WARNING! Before using the tool, it is compulsory to fit the nails container (E) or the nails baffle (L).

Do not use the riveting tool when the nails container is full (E). Disconnect the tool, unscrew the nails container (E) and empty it properly. **DO NOT DISPERSE ANY NAIL!** Screw the nails container (E) and start again to work.

MODE D'EMPLOI

Pour l'assemblage du déflecteur clous (L) il faut presser légèrement, comme indiqué dans la **figure 3**.

Après le serrage du rivet, le clou tronçonné est entraîné par l'outil de pose **et éjecté par la partie postérieure**. L'aspiration se **active en tournant le levier (B)**. Par le système d'aspiration le rivet reste dans la buse, même en tournant la tête de l'outil en bas. De cette façon on augmentera considérablement la praticité du pistolet.

Ne pas retenir le rivet avec les doigts!



ATTENTION! Avant d'utiliser le pistolet, on doit impérativement monter le bol récupération clous (E) ou le déflecteur clous (L).

Si l'on utilise le bol récupération clous (E), ne pas actionner l'outil de pose quand il est plein; on devra déconnecter l'outil, dévisser le bol récupération clous (E) et le vider dans un conteneur spécial. **NE PAS DISPERSER LES CLOUS!** Visser le bol récupération clous (E) et commencer de nouveau à travailler.

GEBRAUCH DES NIETWERKZEUGS

Für den Anbau des Ablenkers für Nägel (L) einen leichten Druck ausüben, wie in der Abbildung **3 gezeigt**.

Nach dem Anziehen des Nietes wird der abgerissene Nagel vom Nietwerkzeug abgesaugt **und aus dem Hinterteil ausgeworfen**. **Die Absaugung wird mittels Drehung des Ansaughebels (B) betrieben**. Durch das Absaugsystem des Nagels bleibt der Niet auf dem Mundstück in seiner Stellung, auch wenn der Kopf des Nietwerkzeuges nach unten gehalten wird. Auf diese Weise wird die Produktivität des Nietwerkzeuges erheblich erhöht. **Den Niet mit den Fingern nicht zurückhalten!**



ACHTUNG! Bevor man das Werkzeug betreibt, muss man immer den Nagelbehälter für Nägel (E) oder den Ablenker für Nägel (L) anbauen.

Arbeitet man mit dem Nagelbehälter für Nägel (E), so soll man das Werkzeug nicht mehr verwenden wenn der Nagelbehälter voll ist. Zum Entleeren unterbrechen Sie die Druckluftverbindung, schrauben den Nagelbehälter für Nägel (E) ab und entleeren diesen in dafür vorgese henen Behälter. **VERSTREUEN SIE KEINE NAGEL IN DIE UMWELT**. Schrauben Sie den Nagelbehälter für Nägel (E) auf und beginnen Sie wieder mit der Arbeit.

USO DE LA REMACHADORA

E

Para el montaje del deflector de clavos (L) apretar ligeramente, como se ve en la **figura 3**.

El clavo truncado luego del ajuste del remache es absorbido por la remachadora **y expulsado por la parte posterior**. **La aspiración se activa mediante la rotación de la palanca (B)**. A través del sistema de aspiración del clavo, el remache queda posicionado sobre el inyector aunque la cabeza de la remachadora esté hacia abajo: esto aumenta notablemente la practicidad de la remachadora. **¡No sujetar el remache con los dedos!**



¡CUIDADO! Antes de utilizar la herramienta es absolutamente necesario montar el recolector de vástagos (E) o el deflector vástagos (L).

Si se utiliza el contenedor de clavos (E) jamás se pondrá en función la remachadora con el contenedor lleno. Cortar la alimentación, destornillar el contenedor de clavos (E) y vaciarlo por medio de un apropiado contenedor. **JAMAS SE DEJARAN LOS REMACHES TRUNCADOS EN EL AMBIENTE!** Volver a colocar el contenedor de clavos (E) y efectuar un regular ciclo de trabajo.

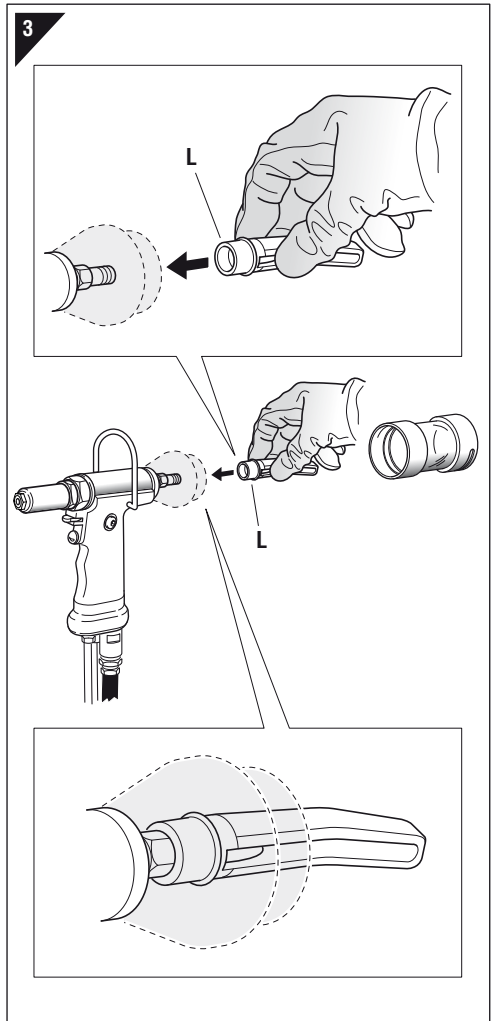
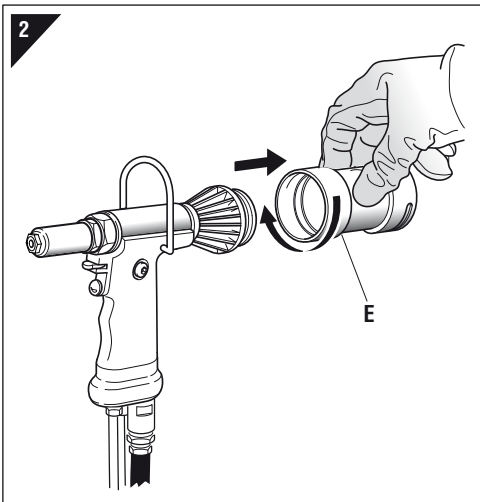
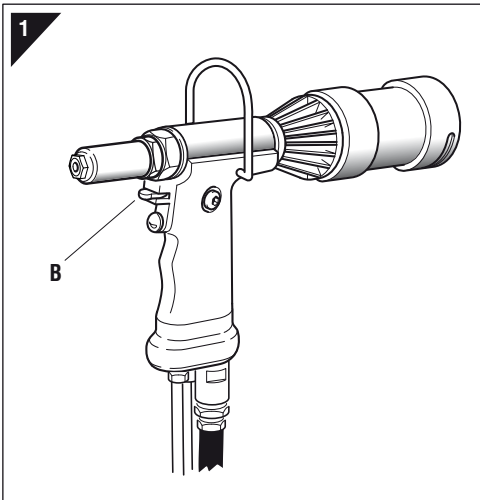

UŻYCIE NITOWNICY



W celu montażu deflektora gwoździ (L) należy lekko nacisnąć, jak pokazano na rys. 3.

Ścięty gwoździć po zaciśnięciu nitu zostaje zasany przez nitownicę i **wyrzucony przez tylną część. Zasysanie uruchamia się poprzez obrót dźwigni (B)**. Za pomocą systemu zasysania gwoździa nit pozostaje ustawiony na dyszy, utrzymując również głowicę nitownicy skierowaną w dół, znacznie zwiększając praktyczność nitownicy. **Nie przytrzymywać nitu palcami!**



UWAGA! Przed użyciem narzędzia należy koniecznie zamontować pojemnik na gwoździe (E) lub deflektor gwoździ (L).

W przypadku korzystania z pojemnika na gwoździe (E), gdy jest on pełny, nie należy uruchamiać nitownicy, odłączyć zasilanie, odkręcić pojemnik (E) i opróżnić go do odpowiedniego pojemnika. **NIE WYRZUCAĆ ŚCIĘTYCH GWOŹDZI DO ŚRODOWISKA!** Ponownie ustawić pojemnik na gwoździe (E) i wznowić normalny cykl roboczy.

ИСПОЛЬЗОВАНИЕ ЗАКЛЕПОЧНИКА



Для монтажа дефлектора гвоздей (L), слегка надавить, как показано на рис. 3.

Обрезанный гвоздь после крепления заклепки всасывается заклепочником и **выталкивается с тыльной стороны инструмента. Всасывание активируется посредством вращения рычага (B)**. Благодаря системе всасывания гвоздя, заклепка не выпадает из насадки даже если направить клепальную головку вниз, что значительно повышает удобство при работе с заклепочником; **не придерживайте заклепку пальцами!**



ВНИМАНИЕ! Перед использованием инструмента вам необходимо установить контейнер для гвоздей (E) или дефлектор гвоздей (L).

Не пользуйтесь заклепочником если контейнер для сбора гвоздей (E) заполнен. Необходимо удалить питание, открутить контейнер для сбора гвоздей (E) и удалить его содержимое, поместив отрезанные гвозди в специальную емкость. **НЕ РАЗБРАСЫВАЙТЕ ОТРЕЗАННЫЕ ГВОЗДИ В ПОМЕЩЕНИИ!** Установите контейнер для сбора гвоздей (E) и возобновите нормальный рабочий цикл.

MANUTENZIONE E CAMBIO DI FORMATO



L'utilizzo prolungato della rivettatrice può dar luogo allo slittamento dei morsetti sul chiodo a causa del deposito di impurità. Si dovrà quindi procedere alla pulizia dei suddetti morsetti ed alla successiva lubrificazione oppure, in caso di usura che ne comprometta il corretto funzionamento, alla loro sostituzione.

Smontare il canotto porta ugello (**M**) servendosi di una chiave commerciale di mm 27. Una volta rimosso il canotto porta ugello, servirsi di due chiavi commerciali di mm 18 e mm 14 per smontare il cono (**N**) da cui saranno estratti i morsetti (**O**). La dotazione della rivettatrice comprende, oltre alla serie di ugelli per rivetti **FAR**, una serie di accessori per l'utilizzo di rivetti **FARBOLT**, rispettivamente di Ø 4,8 e Ø 6,4, per l'utilizzo dei suddetti rivetti è necessaria la sostituzione degli ugelli, dei morsetti e del cono porta morsetti. Per la sostituzione dell'ugello (**A**) servirsi dell'apposita chiave in dotazione e avvitare su di essa l'ugello rimosso dalla rivettatrice in modo da non disperderlo.



ATTENZIONE!

EFFETTUARE LE SUDDETTE OPERAZIONI CON RIVETTATRICE NON ALIMENTATA.

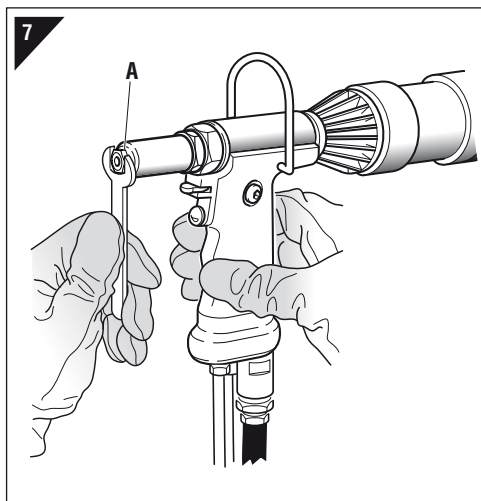
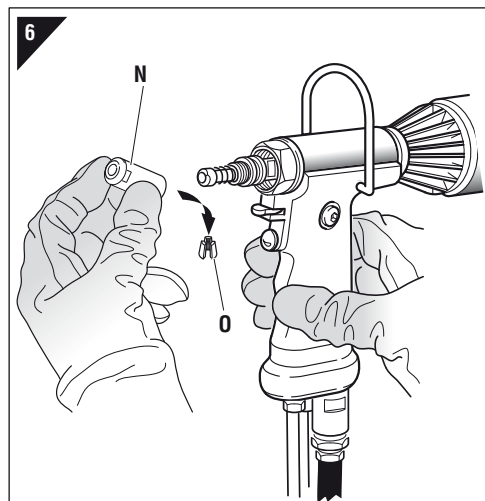
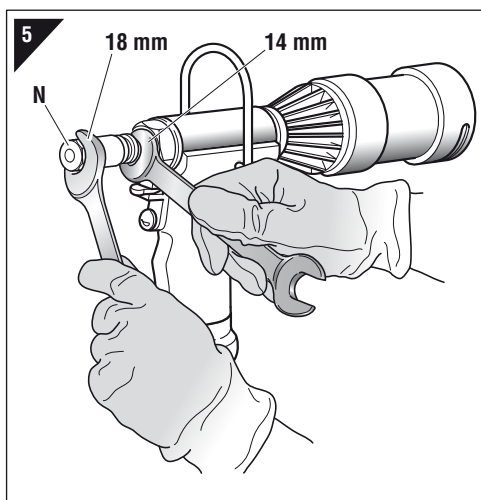
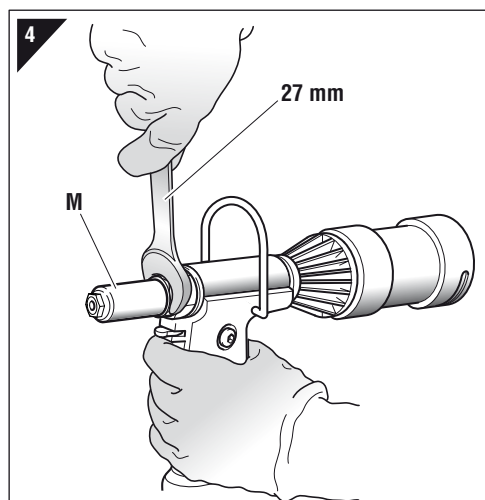

MAINTENANCE AND CHANGE OF SIZE

A longer use of the riveting tool can cause the slipping of the clamps on the nail due to the deposited impurities. For this reason, it is necessary to clean and lubricate the clamps. Replace the clamps when worn out.

Remove the head carrying nozzle (**M**), using a standard spanner of 27 mm. Then, with two standard spanners of 18 mm and 14 mm, remove the cone (**N**) and extract the clamps (**O**).

The riveting tool is supplied in addition to the nozzles set for **FAR** rivets, with accessories for **FARBOLT** rivets, respectively of Ø 4,8 and Ø 6,4. To operate with these rivets, replace the nozzles, the clamps and the cone holding clamps.

When replacing the nozzle (**A**), use the proper supplied wrench and screw the removed nozzle on it to avoid losing the nozzle.



WARNING!
DISCONNECT AIR FEED WHEN PERFORMING THOSE OPERATIONS.

ENTRETIEN ET CHANGEMENT DE DIMENSION

L'utilisation prolongée de l'outil de pose peut provoquer le glissement des mors sur le clou, à cause de dépôt d'impurité. Il faudra donc nettoyer les mors et, en suite, les lubrifier. En cas d'usure, si elle comporte une altération de leur correct fonctionnement, il faudra au contraire remplacer les mors mêmes.

Enlever la tête porte buse (**M**) en utilisant une clé plate standard de 27 mm. ensuite, au moyen de deux clés plates standard de 18 mm et 14 mm, enlever la broche (**N**), d'où on doit extraire les mors (**O**).

L'outil de pose est pourvu, à part le jeu de buses pour rivets **FAR**, d'un jeu d'accessoires pour l'utilisation de rivets **FARBOLT**, respectivement de Ø 4,8 et Ø 6,4. Pour utiliser ce type de rivets il est nécessaire de remplacer les buses, les mors et le cône porte-mors. Pour le remplacement de la buse (**A**), utiliser la clé appropriée fournie, sur laquelle on doit visser la buse enlevée de l'outil de pose pour éviter de perdre la buse même.



ATTENTION!
EFFECTUER LES OPERATIONS SUSMENTIONNEES LE PISTOLET N'ETANT PAS ALIMENTE.

WARTUNG UND DIMENSIONSWECHSEL

Die lang andauernde Benutzung des Nietwerkzeuges kann zum Rutschen der Spannbacken auf dem Nagel führen, wegen der Ablagerung von Unreinheiten. Die oben genannten Spannbacken müssen daher gereinigt und danach geschmiert werden. Beim Verschleiß, falls der korrekte Betrieb dadurch beeinträchtigt wird müssen die Spannbacken ersetzt werden. Der Düsenträger (**M**) ist durch einen 27 mm handelsüblichen Schlüssel auszuspannen. Danach, mittels zwei 18 mm und 14 mm handelsüblicher Schlüssel, den Kegel (**N**) ausspannen, woraus die Spannbacken (**O**) herauszunehmen sind.

Die Ausstattung des Nietwerkzeugs enthält, außer dem Satz von Mundstücken für **FAR** Blindniete, einen Zubehör-Satz für den Einsatz von Blindnieten Typ **FARBOLT** on Ø 4,8 bzw. Ø 6,4. Vorher muß man Mundstücke, Spannbacken und Kegel ersetzen. Zur Auswechslung des Mundstückes (**A**), den zur Ausstattung gehörenden Schlüssel verwenden, worin das aus dem Nietwerkzeug entfernte Mundstück einzuschrauben ist, damit es nicht verlorengeht.



ACHTUNG!
OBENGENANNT EINGRIFFE BEI NICHT LUFTGESPEISTEM NIETWERKZEUG AUSFÜHREN.

MANUTENCIÓN Y VARIACIÓN DE TAMAÑO

El uso prolongado de la remachadora puede dar lugar al deslizamiento de los bornes sobre el clavo, causado por depósitos de impurezas. Se deberá por lo tanto proceder a la limpieza de dichos bornes y a la sucesiva lubricación. Sin embargo, si los bornes están desgastados y su funcionamiento está comprometido, proceder a su reemplazo.

Para desmontar la cabeza porta inyector (M), se emplea una llave de tipo estandar de mm 18 y mm 14 quitar el cono (N) y extraer los bornes (O).

La dotación de la remachadora tiene, además de la serie de inyectores para remaches FAR, también una serie de accesorios para emplear remaches FARBOLT, respectivamente de Ø 4,8 y Ø 6,4. Antes de utilizar este tipo de remaches se deberá reemplazar los inyectores, los bornes y el cono. Para reemplazar el inyector (A), utilizar la llave apropiada equipada y atornillar sobre la llave misma el inyector quitado de la remachadora, para evitar su posible pérdida.

¡CUIDADO!
AL EFECTUAR ESAS OPERACIONES CORTAR LA ALIMENTACION DE AIRE A LA REMACHADORA.

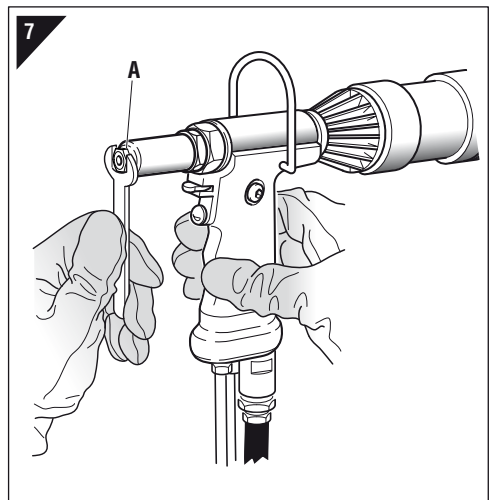
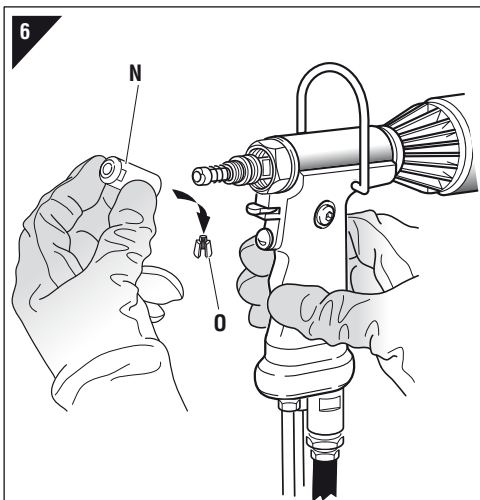
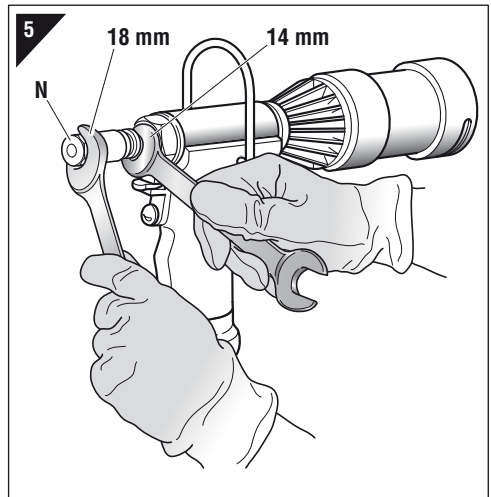
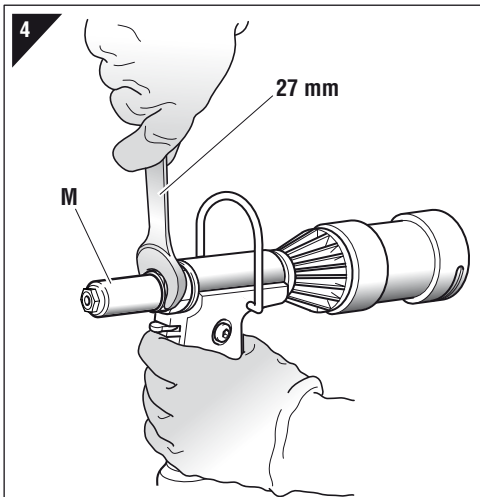

KONSERWACJA I ZMIANA FORMATU

Długotrwałe używanie nitownicy może spowodować poślizg szczęk na gwoździu z powodu osadzania się zanieczyszczeń. Należy zatem wyczyścić wyżej wymienione szczęki po nasmarowaniu lub w przypadku zużycia, które zagraża prawidłowemu działaniu, wymienić.

Zdemontować tulejkę uchwyty dyszy (**M**) za pomocą klucza dostępnego w handlu 27 mm.

Po usunięciu tulejki uchwyty dyszy należy skorzystać z dwóch kluczy dostępnych w handlu 18 mm i 14 mm, aby zdemontować stożek (**N**), z którego zostaną wyciągnięte szczęki (**O**). Wyposażenie nitownicy obejmuje, oprócz serii dysz do nitów **FAR**, szereg akcesoriów w celu użycia nitów **FARBOLT**, odpowiednio od 0 4,8 i 0 6,4, w celu użycia wyżej wymienionych nitów należy wymienić dysze, szczęki i stożek obsadowy szczęk.

Aby wymienić dyszę (**A**), użyć dostarczonego klucza i wkręcić dyszę usuniętą z nitownicy, aby jej nie zgubić.

**UWAGA!**

PRZEPROWADZIĆ WYŻEJ WYMENIONE CZYNNOŚCI, GDY NITOWNICA JEST ODŁĄCZONA OD ZASILANIA.

ТЕХНИЧЕСКОЕ ОБСЛУЖИВАНИЕ И СМЕНА ФОРМАТА

Длительное использование заклепочника может привести к проскальзыванию зажимов, удерживающих гвоздь, из-за скопления посторонних загрязнений. Потребуется выполнить очистку и смазку зажимов или в случае износа, несовместимого с корректным функционированием - замене детали.

Разобрать муфту крепления насадки (**M**) ключом 27 мм. После удаления крепления насадки, с помощью двух ключей диаметром 18 и 14 мм снимите зажимный патрон (**N**) и извлеките зажимы (**O**). В комплект поставки заклепочника, в дополнение к набору насадок для заклепок **FAR**, входит оборудование для использования заклепок **FARBOLT**, соответственно Ø 4,8 и 6,4. Для использования этих заклепок требуется замена насадок, клемм и держателей зажимов.

Для замены насадки (**A**) использовать специальный ключ, входящий в комплект поставки и привинтить к нему удаленную с заклепочника насадку, чтобы не потерять ее.

**ВНИМАНИЕ!!!**

ВЫПОЛНИТЕ УКАЗАННЫЕ ВЫШЕ ОПЕРАЦИИ ОТКЛЮЧИВ ЗАКЛЕПОЧНИК ОТ ПОДАЧИ ПИТАНИЯ.

RABBOCCO OLIO CIRCUITO OLEODINAMICO

Verificare periodicamente che il livello dell'olio non scenda mai al di sotto dei 3/4 indicati dall'apposito segnalatore (I). Nel caso si rendesse necessario un rabbocco togliere il tappo (G) servendosi di una chiave di mm. 19, quindi immettere olio idraulico **HLP 32 cSt** finché questo non raggiunge il bordo del foro filettato.

ATTENZIONE! Nel caso questa operazione non venga effettuata, si potrà riscontrare, nel tempo, un calo di corsa della rivettatrice che andrà accentuandosi fino a comprometterne il funzionamento. Occorrerà pertanto eliminare la presenza d'aria all'interno del circuito oleodinamico e ripristinarne la corretta quantità di olio. Procedere quindi come segue: riporre il corpo rivettatrice all'interno di un raccoglitore (in modo da non disperdere eventuali fuoriuscite di olio) e posizionare la parte superiore del booster in modo tale che si trovi esattamente sullo stesso piano del corpo rivettatrice, mentre i tubi di alimentazione devono essere disposti come da figura. Rimuovere il tappo di rabbocco olio (G), il tappo di servizio (H) e l'ugello (A), servendosi rispettivamente di una chiave commerciale di mm. 19, e delle apposite chiavi in dotazione. Immettere olio idraulico **HLP 32 cSt** fino a che questo non uscirà privo di tracce di aria (bolle) dal foro liberato dal tappo di servizio (H). Ad operazione ultimata rimontare il tappo di servizio (H) e verificare che l'olio abbia raggiunto il bordo del foro filettato, rimontare quindi il tappo (G) e pulire accuratamente la rivettatrice dall'olio fuoriuscito. È estremamente importante attenersi alle istruzioni sopra indicate ed effettuare le operazioni di rabbocco olio muniti di guanti. L'olio fuoriuscito durante le operazioni indicate, dovrà essere raccolto in appositi recipienti ed affidato successivamente ad una ditta autorizzata per lo smaltimento del rifiuto. Non schiacciare o tagliare i tubi che collegano la rivettatrice al booster. Prima di utilizzare la rivettatrice, effettuare alcuni cicli a vuoto e verificare se il livello rimane stabile.

ATTENZIONE!!! EFFETTUARE LE SUDETTE OPERAZIONI CON RIVETTATRICE NON ALIMENTATA. PRIMA DI SCOLLEGARE IL TUBO DELL'ARIA COMPRESSA DALLA RIVETTATRICE ACCERTARSI CHE QUEST'ULTIMO NON SIA IN PRESSIONE. SI RACCOMANDA L'USO DI OLIO HLP 32 cSt O SIMILI

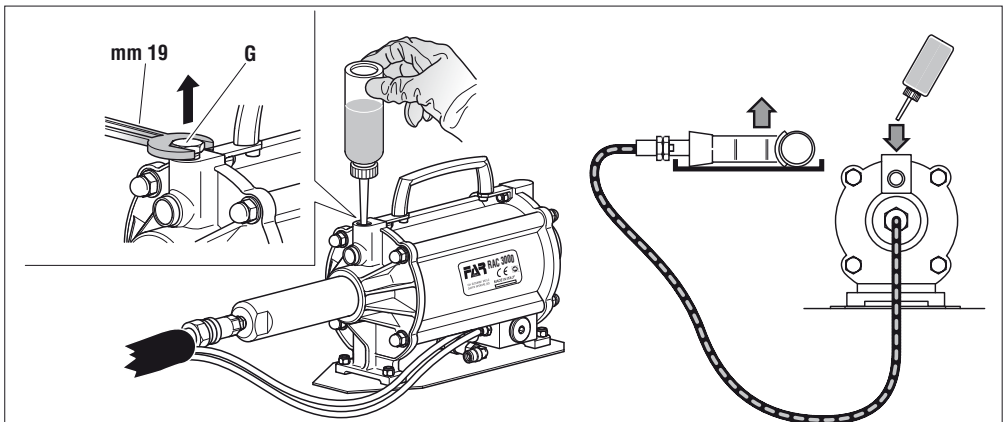

- I** **IMPORTANTE:** Assicurarsi che il tappo di rabbocco olio (H) venga serrato con una coppia pari a: min. 5 Nm ÷ Max. 8 Nm.
- GB** **WARNING:** Make sure that the oil filler cap (H) is tightened at a torque corresponding to min. 5 Nm ÷ Max. 8 Nm.
- F** **IMPORTANT:** S'assurer que le bouchon de remplissage d'huile (H) soit vissé avec couple de min. 5 Nm ÷ Max. 8 Nm.
- D** **WICHTIG:** Es muß sichergestellt werden, daß der Öleinfüllstopfen (H) mit einem min. 5 Nm ÷ Max. 8 Nm liegenden Anzugsmoment angeschraubt wird.
- E** **IMPORTANTE:** Asegurarse que el tapón de relleno aceite (H) sea enroscado con un par de acople correspondiente a: mín. 5 Nm ÷ Máx. 8 Nm.

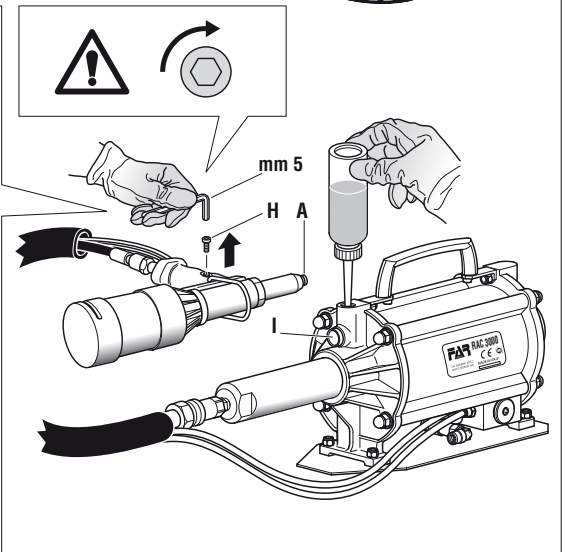

TOPPING UP THE OIL-DYNAMIC CIRCUIT

Verify periodically that the oil level does not drop below 3/4 of the top lever (I). When topping up the circuit, remove the plug (G) with a 19-mm wrench, then pour hydraulic oil HLP 32 cSt, until it reaches the edge of the threaded hole.

Warning! The mistaintenance of the oil dynamic circuit will cause a stroke decrease that will lead the disfunction of the tool. Therefore, eliminate the air in the oil dynamic circuit and restore the exact oil level. Proceed as follows: to prevent any oil loss put the tool on a container and hold the upper side of the booster on the same level of the gun/and lay the feed hoses as the picture shows. Remove the oil screw cap (G), and the service cap (H) and the nozzle (A) using for (G) a 19 mm wrench and for the other components the appropriate wrenches provided with the tool. Pour oil HLP 32 cSt until it flows from the hole, free from plug (H), completely free from air bubbles. When the operation has been carried out, replace the plug (H) and make sure that oil has reached the border of the threaded hole. Screw the screw cap (G) and clean carefully the riveting tool from overflowed oil. It is very important to apply carefully to the instructions and always wear gloves when you handle the tool. Overflowed oil, during the topping, must be collected in proper containers and delivered afterwards, to specialized waste oil gathering company. Do not smash or cut the connecting hoses between gun and booster. Before using the riveting tool, effect some idling cycles and verify if the level is steady.



WARNING!!! DISCONNECT AIR FEED WHEN PERFORMING THOSE OPERATIONS BEFORE DISCONNECTING THE COMPRESSED AIR HOSE. MAKE SURE THAT IT IS NOT UNDER PRESSURE. WE RECOMMEND TO USE OIL HLP 32 CST OR SIMILARS.

REMPLISSAGE DE L'HUILE DU CIRCUIT HYDRAULIQUE

Le niveau d'huile doit être périodiquement contrôlé: il ne doit jamais se trouver au-dessous des trois quarts signalés par l'indicateur spécial (I). Au cas où le remplissage d'huile serait nécessaire, il faudra enlever le bouchon (G) au moyen d'une clé de 19 mm et verser l'huile hydraulique HLP 32 cSt jusqu'au bord du trou taraudé.

ATTENTION! Au cas où le remplissage de l'huile n'est pas effectuée, on peut remarquer à la longue une diminution de puissance de l'outil qui peut nuire au fonctionnement de l'outil même. On devra donc éliminer la présence d'air et ajouter l'huile du circuit hydraulique. Procéder comme suit: placer le corps de l'outil dans un bac de rétention (pour éviter d'éventuelles fuites d'huile) et positionner la partie supérieure du booster sur le même plan du corps de l'outil et les tuyaux d'alimentation comme indique dans la figure. Enlever le bouchon de remplissage d'huile (G), le bouchon de service (H) et la buse (A) par une clé de 19 mm et des clés fournies. Verser l'huile hydraulique HLP 32 cSt jusqu'à ce qu'elle s'écoule sans bulles d'air du trou du bouchon (H). Lorsque cette opération est achevée, il faut visser à nouveau le bouchon (H) et vérifier si l'huile a atteint le bord du trou fileté; remonter le bouchon (G) et ôter soigneusement l'huile débordée de l'outil. Il faut absolument suivre les instructions suscitées et les effectuer avec des gants.

L'huile écoulee doit être ramassée dans des conteneurs spéciaux et remis à une société autorisée aux écoulements de rébus. Ne pas écraser ou couper les tuyaux qui connectent l'outil au booster. Avant d'utiliser l'outil, effectuer quelques cycles à vide et vérifier que le niveau reste stable.



ATTENTION!!! EFFECTUER LES OPERATIONS SUSMENTIONNEES LE PISTOLET N'ETANT PAS ALIMENTE! AVANT DE DECONNECTER LE TUYAU DE L'AIR COMPRIME, IL FAUT S'ASSURER QU'IL NE SOIT PAS EN PRESSION. NOUS RECOMMANDONS L'UTILISATION D'HUILE HLP 32 CST OU SIMILAIRES.

NACHFÜLLEN VON ÖL DES ÖLDYNAMISCHEN KREISLAUFS

Periodisch ist der Ölstand zu überprüfen: dieser darf niemals unter vom dazu bestimmten Anzeiger (I) angegebenen 3/4 liegen. Sollte das Nachfüllen erforderlich sein, so ist der Stöpsel (G) durch einen 19 mm Schlüssel zu entfernen. Danach Hydrauliköl HLP 32 cSt eingießen, bis der Ölstand den Rand des Gewindeloches erreicht.

ACHTUNG! Die Nichtbeachtung der vorgeschriebenen Arbeiten kann auf die Dauer zu einer Verminderung von Hub führen und zu einer Gefährdung der Arbeitsweise. Zu diesem Zweck ist es notwendig die Luft aus dem Öldynamischen Kreislauf zu bekommen und den richtigen Ölstand wieder herzustellen. Gehen Sie wie folgt vor: Geben Sie die Nietpistole in einen Behälter (um kein Öl zu verlieren) und stellen Sie das Oberteil des Boosters auf das gleiche Niveau der Pistole und legen Sie die Zufuhrschläuche wie im Bild ersichtlich. Entfernen Sie die Schrauben (G) und (H), und das Mundstück (A), verwenden Sie dazu beziehungsweise einen 19mm Schlüssel und die besonders mitgelieferten Schlüssel. Füllen Sie in die Öffnung (G) Hydrauliköl HLP 32 cSt solange das Öl aus der Öffnung (H) ohne Luftblas austritt. Schrauben Sie den Verschluss ein (H), wobei Sie darauf achten sollen, daß das Öl das Gewinde der Öffnung bedeckt. Schließen Sie danach die Öffnung mit der Schraube (G) und reinigen Sie das Nietwerkzeug von übergelaufenem Öl.

Wir empfehlen Ihnen die obengenannten Anweisungen genau zu befolgen und verwenden Sie bei den Arbeiten Handschuhe. Übergelaufenes Öl muß in vorgesehenen Behälter gesammelt werden und durch eine Fachfirma entsorgt werden. Knicken oder schneiden Sie nicht die Schläuche zwischen Booster und Pistole. Vor Gebrauch des Werkzeuges, machen Sie einige Arbeitskreisläufe bei Leerlauf und prüfen Sie ob der Ölstand stabil bleibt.



ACHTUNG!!! OBENGENANNT EINGRIFFE BEI NICHT LUFTGESPEITEM NIETWERKZEUG AUSFÜHREN! WENN SIE DEN DRUCKLUFTSCHLAUCH VOM WERKZEUG ENTFERNEN MUSS DIESER DRUCKFREI SEIN. ES EMPFIEHLT SICH ÖL HLP 32 CST ODER ÄHNLICHES ZU VERWENDEN.

RELLENO DE ACEITE DEL CIRCUITO OLEODINAMICO

Verificar periódicamente que el nivel de aceite del circuito oleodinámico no se encuentre jamás debajo de 3/4 como muestra el indicador apropiado (I). Si es necesario llenar el circuito de aceite, quitar el tapón (G) por medio de una llave de 19 mm. y llenar aceite hidráulico **HLP 32 cSt** hasta el borde del agujero fileteado.

¡ATENCIÓN! En la eventualidad que no se efectúe esta operación, con el pasar del tiempo se notará una disminución de la carrera de la remachadora que se acentuará hasta comprometer el funcionamiento. Por lo tanto será necesario eliminar la presencia de aire al interno del circuito hidráulico y restablecer la correcta cantidad de aceite. Para cumplir esta operación actuar de la siguiente forma: Posicionar el cuerpo remachadora al interno del contenedor (en forma tal que no se dispersen eventuales salidas de aceite) y posicionar la parte superior del booster en forma tal que se encuentre exactamente en plano con el cuerpo remachadora, los tubos de alimentación deben ser posicionados como indica la figura. Quitar el tapón para el relleno aceite (G), el tapón de servicio (H) y la boquilla (A), por medio respectivamente de una llave commercial de 19 mm y de las llaves especiales previstas en el equipamiento de base. Colocar aceite hidráulico **HLP 32 cSt** hasta que el mismo salga sin trazas de aire (burbujas) del agujero del tapón de servicio (H). Una vez acabada la operación montar nuevamente el tapón de servicio (H) y controlar que el aceite haya alcanzado el borde del agujero fileteado, montar nuevamente el tapón (G) y quitar esmeradamente de la remachadora el aceite que ha salido. Es extremadamente importante respetar las instrucciones indicadas anteriormente y efectuar las operaciones de relleno aceite equipados con guantes. El aceite que ha salido durante las operaciones descriptas deberá ser recogido en específicos contenedores y entregado sucesivamente a una empresa autorizada para la eliminación del desperdicio. No presionar o cortar los tubos que empalman la remachadora al booster. Antes de utilizar la remachadora, efectuar algunos ciclos en vacío y verificar si el nivel se queda estable.

¡CUIDADO! AL EFECTUAR ESAS OPERACIONES CORTAR LA ALIMENTACION DE AIRE A LA REMACHADORA ANTES DE DESCONECTAR EL TUBO DEL AIRE COMPRIMIDO DE LA REMACHADORA ASEGURARSE QUE ÉSTE NO ESTÉ BAJO PRESIÓN. NOSOTROS ACONSEJAMOS EL USO DEL ACEITE HLP 32 cSt O SIMILARES

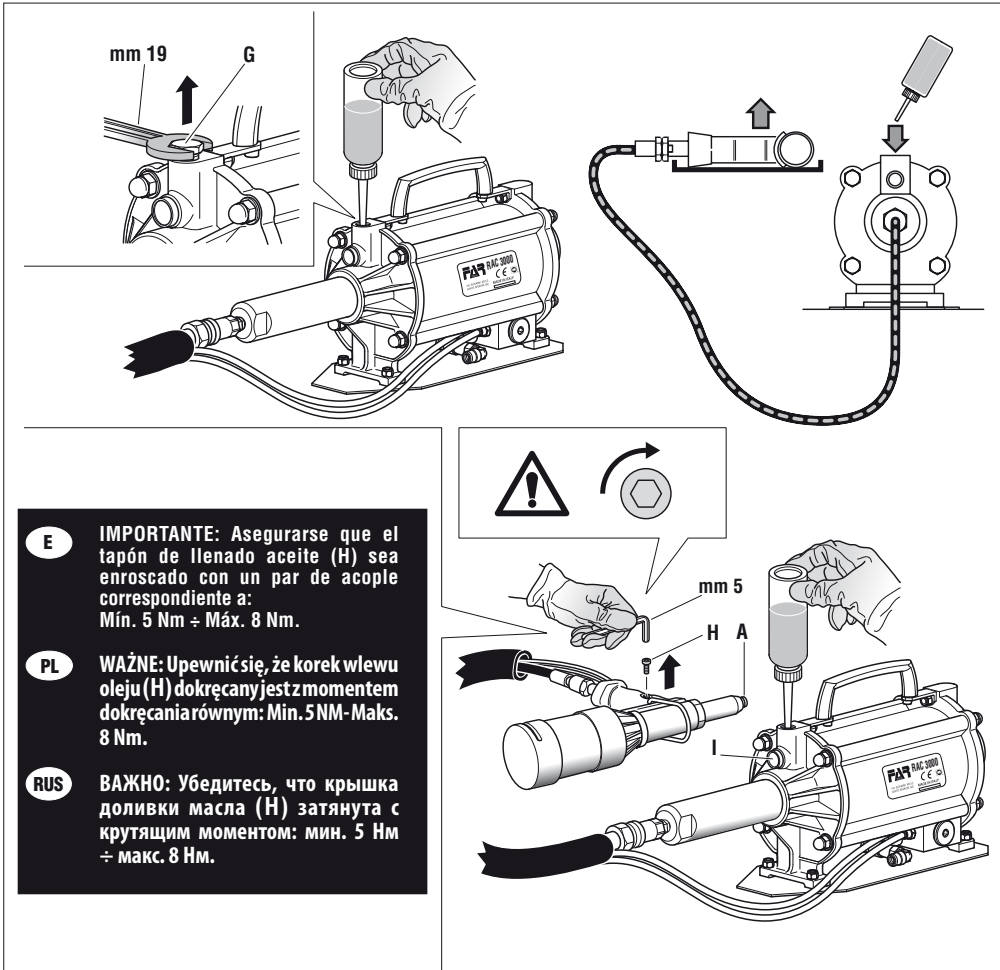

- E** **IMPORTANTE:** Asegurarse que el tapón de llenado aceite (H) sea enroscado con un par de acople correspondiente a:
Mín. 5 Nm ÷ Máx. 8 Nm.
- PL** **WAŻNE:** Upewnić się, że korek wlewu oleju (H) dokręcany jest z momentem dokręcania równym: Min. 5NM- Maks. 8 Nm.
- RUS** **ВАЖНО:** Убедитесь, что крышка доливки масла (H) затянута с крутящим моментом: мин. 5 Nm ÷ макс. 8 Nm.

**UZUPEŁNIANIE POZIOMU OLEJU W OBWODZIE HYDRAULICZNYM**

Należy okresowo sprawdzać ilość oleju, którego poziom nie może nigdy obniżyć się poniżej poziomu 3/4, wskazywanego przez odpowiedni wskaźnik (I). Jeśli konieczne jest dolanie oleju, należy usunąć korek (G) przy użyciu klucza 19 mm. Następnie dolać olej hydrauliczny HLP 32 cSt, tak aby jego poziom sięgnął krawędzi gwintowanego otworu.

UWAGA! Jeśli taka operacja nie zostanie przeprowadzona, wraz z upływem czasu może dojść do spadku skoku nitownicy, który będzie coraz wyraźniejszy, aż do całkowitego uniemożliwienia jej działania. Należy wówczas usunąć powietrze znajdujące się w obwodzie hydraulicznym i przywrócić prawidłowy poziom oleju. W tym celu należy umieścić korpus nitownicy wewnątrz pojemnika (aby zebrać ewentualny wyciek oleju) i umieścić górną część bustera tak, aby znalazła się w dokładnie tej samej płaszczyźnie co korpus nitownicy. Rurowe przewody zasilające należy natomiast rozmieścić w sposób wskazany na rysunku. Usunąć korek wlewu oleju (G) i korek serwisowy (H) oraz dyszę (A) przy użyciu odpowiedniego 19 mm klucza dostępnego w handlu i odpowiednich kluczy z wyposażenia. Wlewać olej HLP 32 cSt do momentu, aż nie zacznie wypływać bez pęcherzyków powietrza z otworu, z którego wyjęto korek serwisowy (H). Po zakończeniu powyższej czynności należy ponownie zamontować korek serwisowy (H) i upewnić się, że poziom oleju sięga krawędzi gwintowanego otworu. Następnie ponownie dokręcić korek (G) i dokładnie wyczyścić nitownicę z pozostałości oleju.

Niezmiernie ważne jest, aby przestrzegać powyższych instrukcji i wykonywać czynności dolewania oleju w rękawicach. Olej rozlany podczas wykonywania powyższych czynności należy zebrać do odpowiedniego pojemnika i przekazać do autoryzowanego ośrodka usuwania odpadów. Nie zginiatać ani przecinać przewodów rurowych łączących nitownicę z busterem. Przed rozpoczęciem użytkowania nitownicy wykonać kilka cykli bez obciążenia, sprawdzając, czy poziom oleju jest stabilny.



UWAGA!!! PRZEPROWADZAĆ WYŻEJ WYMIENIONE CZYNNOŚCI, GDY NITOWNICA JEST ODŁĄCZONA OD ZASILANIA. PRZED ODWŁĄCZENIEM RURY SPRĘŻONEGO POWIETRZA OD NITOWNICY UPEWNIĆ SIĘ, ŻE NIE JEST ONA POD CIŚNIENIEM. ZALECA SIĘ STOSOWANIE OLEJU HLP 32 cSt LUB PODOBNYCH.

ДОЛИВ МАСЛА В ГИДРАВЛИЧЕСКУЮ СИСТЕМУ

Периодически проверяйте, уровень масла, который не должен опускаться ниже 3/4, указанных соответствующим сигнальным устройством (I). В случае необходимости пополнения, снимите крышку (G) с помощью ключа 19 мм, а затем введите гидравлическое масло HLP 32 cSt до края резьбового отверстия.

ВНИМАНИЕ! В случае, если эта операция не будет выполнена, со временем может наблюдаться снижение хода заклепочника, которое будет усиливаться до тех пор, пока не нарушит работу оборудования. Поэтому, необходимо удалить воздух в гидравлической системе и восстановить правильное количество масла. Затем, выполните следующие действия: поместите корпус машины внутри коллектора (на случай утечки масла) и поместите верхнюю часть бустера так, чтобы он находился точно на том же уровне, что и корпус машины, в то время как подающие шланги должны быть расположены так, как показано на рисунке. Снимите крышку для заправки масла (G) и крышку для обслуживания (H) и насадку (A), при помощи ключа 19 мм и специального ключа, входящего в комплект поставки. Вводите гидравлическое масло HLP 32 cSt пока не останется следов воздуха (пузырьков) в масле в отверстии, из которого была извлечена крышка обслуживания (H). После завершения операции, установите на место крышку обслуживания (H) и убедитесь, что масло достигло края резьбового отверстия, затем установите крышку (G) и тщательно очистите заклепочник от следов масла. Очень важно соблюдать приведенные выше инструкции и выполнять операции по дозаправке масла в перчатках. Масло, выпущенное во время проведения вышеуказанных операций, должно быть собрано в специальные емкости и впоследствии передано уполномоченной фирме по утилизации отходов. Не раздавите и не обрежьте шланги, которые соединяют машину с бустером. Прежде чем использовать заклепочник, сделайте несколько холостых циклов и проверьте, остается ли уровень масла стабильным.



ВНИМАНИЕ!!! ВЫПОЛНИТЕ УКАЗАННЫЕ ВЫШЕ ОПЕРАЦИИ ОТКЛЮЧИВ ЗАКЛЕПОЧНИК ОТ ПОДАЧИ ПИТАНИЯ. ПЕРЕД ОТСОЕДИНЕНИЕМ ШЛАНГА СЖАТОГО ВОЗДУХА ОТ МАШИНЫ УБЕДИТЕСЬ, ЧТО ОН НЕ НАХОДИТСЯ ПОД ДАВЛЕНИЕМ. РЕКОМЕНДУЕТСЯ ИСПОЛЬЗОВАТЬ МАСЛО HLP 32 cSt ИЛИ АНАЛОГИЧНОЕ.

TAV. 1/2

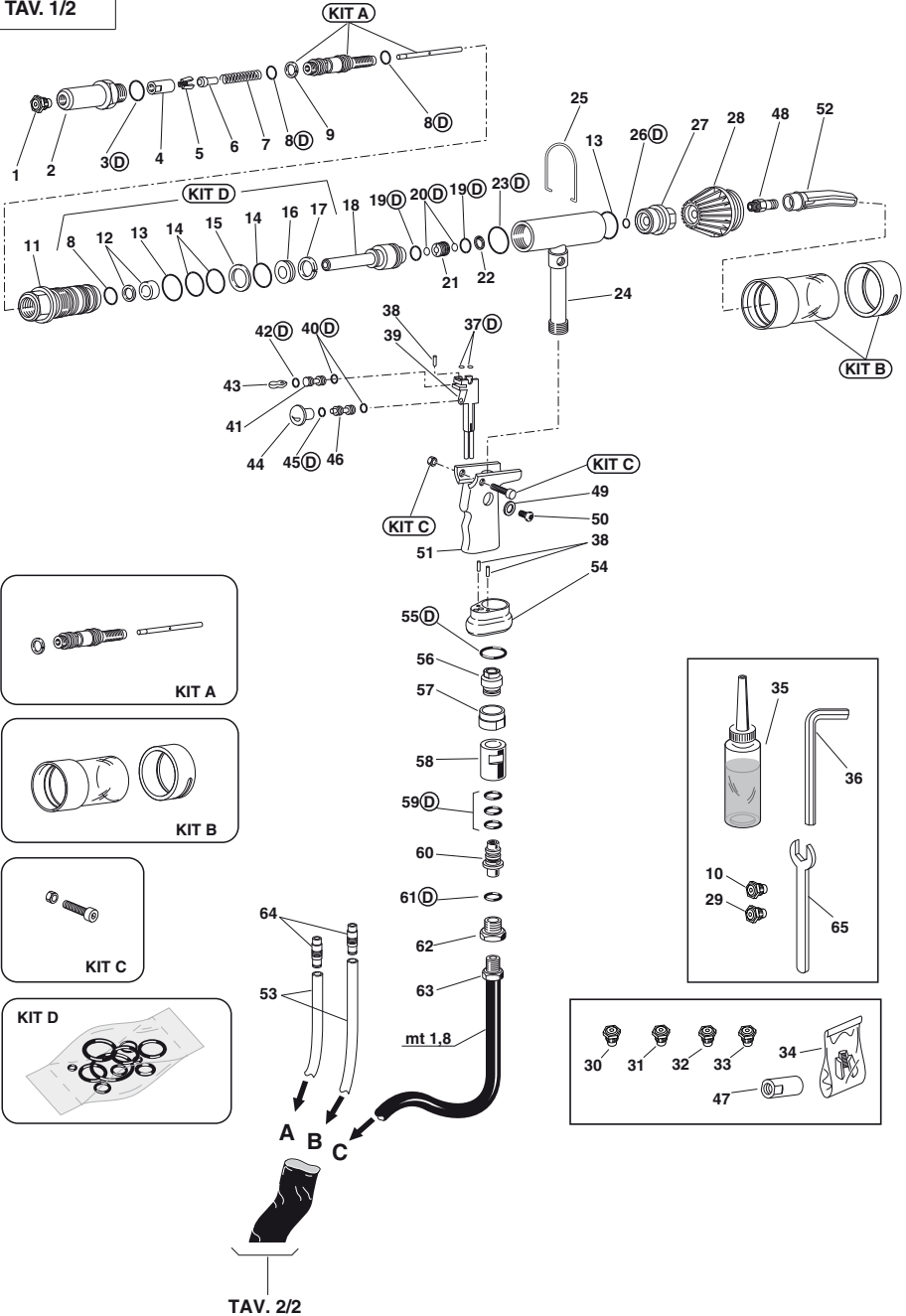

SPARE PARTS • PIÈCES DETACHÉES • ERSATZTEILE • PIEZAS DE REPUESTO • ZĘŚCI ZAMIENNE • ЗАПАСНЫЕ ЧАСТИ

TAV. 2/2

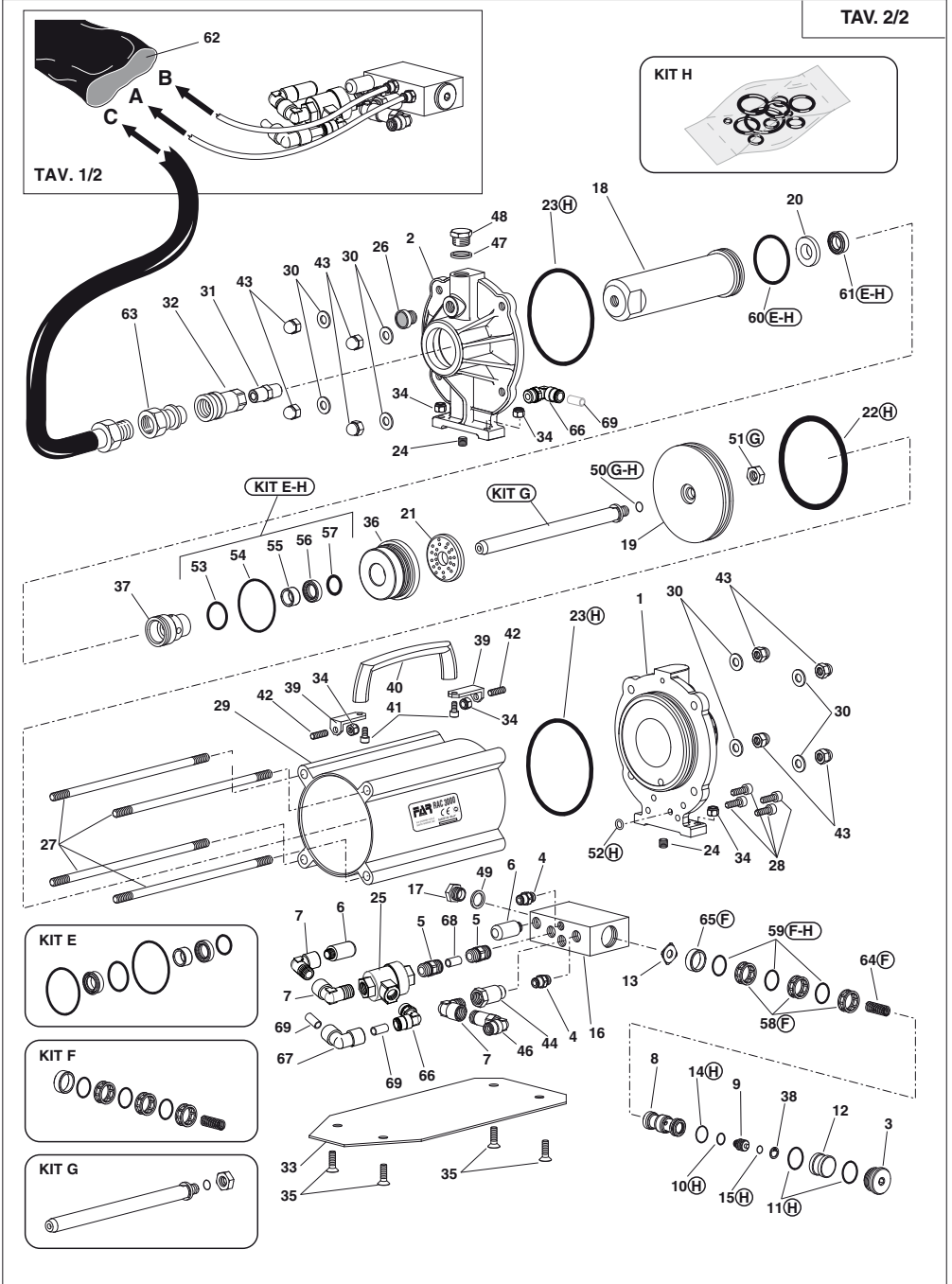

ACCESSORI - ACCESSORIES - ACCESSOIRES - ZUBEHÖR - ACCESORIOS - AKCESORIA - ПРИНАДЛЕЖНОСТИ

TESTE PROLUNGATE - EXTENDED HEADS - TÊTES ALLONGÉES - VERLÄNGERTE KÖPFE - CABEZAS ALARGADAS - PRZEDŁUŻANE GŁOWICE - УДЛИНЕННЫЕ ГОЛОВКИ

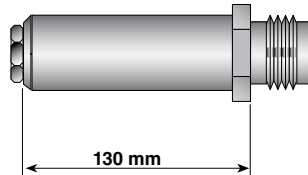

UGELLI PROLUNGATI - EXTENDED NOZZLES - EMBOUCHURES ALLONGÉES - VERLÄNGERTE MUNDSTÜCKE - BOQUILLAS ALARGADAS - PRZEDŁUŻANE DYŠZE - УДЛИНЕННЫЕ СОПЛА

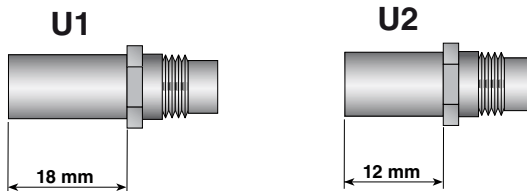

UGELLO PER RIVETTI S-TRIFAR / X-TRIFAR Ø 5,2 - NOZZLE FOR RIVETS S-TRIFAR / X-TRIFAR Ø 5,2 - BUSE POUR RIVETS S-TRIFAR / X-TRIFAR Ø 5,2 - MUNDSTÜCK FÜR NIETEN TEIL S-TRIFAR / X-TRIFAR Ø 5,2 - INYECTOR PARA REMACHES S-TRIFAR / X-TRIFAR Ø 5,2 - DYŠZA DO NITÓW S-TRIFAR / X-TRIFAR Ø 5,2 - НАСАДКА ДЛЯ ЗАКЛЕПКИ S-TRIFAR / X-TRIFAR Ø 5,2

<p>S-TRIFAR / X-TRIFAR Ø 5,2 Ø C = 3</p>	<p>71345652</p>	<p>B = 15</p> <p>713213</p>	<p>Ø A = 9,4</p> <p>711356</p>

- I** L'elenco dei centri di assistenza è disponibile sul Ns. sito web: <http://www.far.bo.it> (**Organizzazione**)
- GB** The list of the service centres is available on our website <http://www.far.bo.it> (**Organization**)
- F** La liste des centres d'assistance est disponible sur notre site internet <http://www.far.bo.it> (**Organisation**)
- D** Die Liste der Reparaturservices ist verfügbar unter unserer Webseite <http://www.far.bo.it> (**Organisation**)
- E** La lista de los servicios postventa es disponible en nuestro sitio web <http://www.far.bo.it> (**Organización**)
- PL** Lista punktów serwisowych jest dostępna na naszej stronie internetowej <http://www.far.bo.it> (**Organizacja**)
- RUS** Список сервисных центров приведен на нашем веб-сайте <http://www.far.bo.it> (**ОРГАНИЗАЦИЯ**)



SISTEMI DI FISSAGGIO
FASTENING SYSTEMS • SYSTEMES DE FIXATION
VERBINDUNGSSYSTEME • SISTEMAS DE FIJACION
СИСТЕМЫ МОСОВАНИЯ • СИСТЕМЫ КРЕПЛЕНИЯ

SEDE • HEAD OFFICE • SIEGE
 HAUPTSITZ • SEDE
 SIEDZIBA • ОФИСНЫЙ ЦЕНТР :
 S.r.l. Uninominale
 40057 Quarto Inferiore - Bologna - Italy
 Via Giovanni XXIII, 2
 Tel. +39 - 051 6009511
 Ufficio Vendite Fax +39 - 051 767443
 E-mail: commerciale@far.bo.it
 Export Dpt. Fax +39 - 051 768284
 E-mail: export@far.bo.it



DEPOSITO • WAREHOUSE • DEPOT
 WARENLAGER • ALMACEN
 ODDZIAŁ • СКЛАД :

20099 Sesto San Giovanni
 Milano
 Italy
 Via Archimede, 8
 Tel. +39 - 02 2409634
 Fax +39 - 02 26222279
 E-mail: milano@far.bo.it